



Mysticurls®

AUTOMATIC
CURLER

Mysticurls®

MYSTICURLS® is a registered EU/CTM trade mark.
International patents pending. All imitations will be prosecuted.

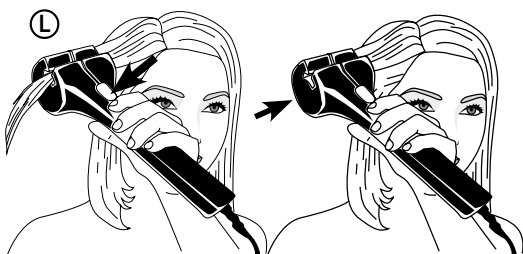
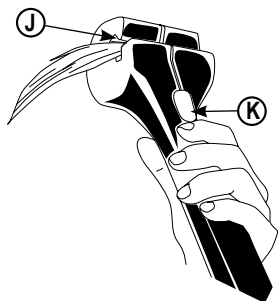
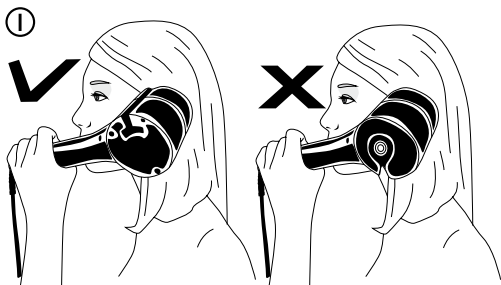
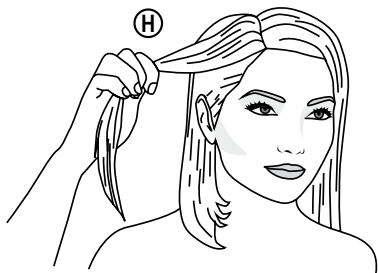
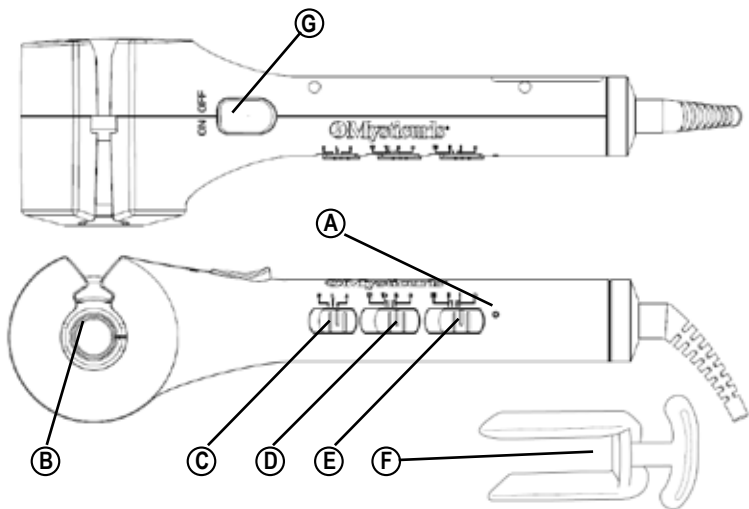

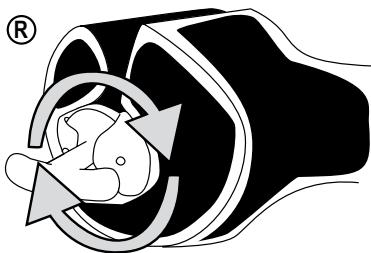
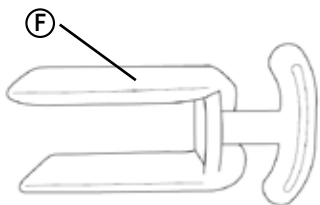
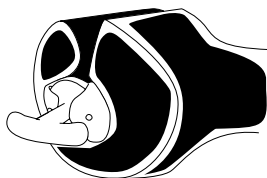
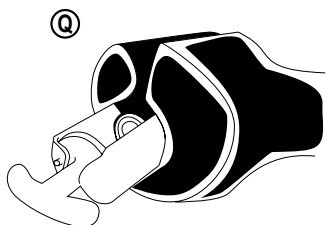
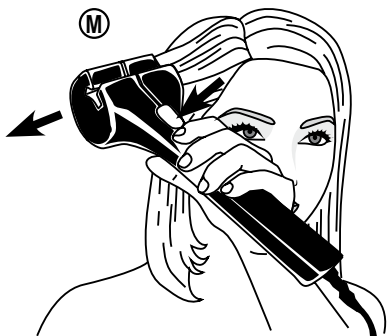

ENGLISH

Congratulations on your purchase of the Mysticurles® automatic curler. Thanks to Mysticurles®, you'll be able to effortlessly create perfect, long-lasting, well-defined curls. Mysticurles® draws a section of hair into the ceramic chamber, where the hair is heated to create the curl. Please read this user manual carefully and pay close attention to all the safety instructions before using the product for the first time. Keep this manual on hand for future use.

CONTENTS

1. Safety Warnings
2. Mysticurles®
3. Basic Instructions for Use
4. Creating Your Favourite Hairstyle
5. Cleaning and Maintenance
6. Storage

1. SAFETY WARNINGS

This device should only be used as described in the Instruction Manual.

CAUTION! Placing polyethylene bags on top of the product or packaging may be dangerous. Packaging materials are not toys. Therefore, to avoid the risk of suffocation, keep the plastic bag out of reach of children.

CAUTION! Do not use the device near washbasins, baths or other containers with water.



- Do not use the device in the bathroom.
- Do not immerse the device in water or

other liquids.

- Always inspect the device before using it. Do not use the device if it is broken or has been dropped.
- Do not use the device if the cable is damaged. In that case, stop use immediately. If the cable is damaged, the manufacturer will have to replace it. Do not

try to repair it yourself.

- Do not leave the device unattended when it is plugged in or turned on.

- Do not leave the device on heat-sensitive surfaces when it is turned on.

- If the device is left on, it will automatically shut off after 60 minutes. If you want to continue using it after that time, just press the ON/OFF button to turn it on again.

- Avoid direct contact between the hot surface of the device and the skin, especially the eyes, ears, face and neck.

- This product was not designed to be used by adults with reduced physical, sensory or mental abilities, or without adequate experience or knowledge, unless they are supervised by someone responsible for their safety or are given instructions on how to use the device.

- Adult supervision is necessary if the device is used on or near children. Do not use on very small children.

- The device should not be used, cleaned or maintained by children. Keep it out of their reach.

- Ensure the device is out of reach of children at all times, especially during use and when cooling down.

- Let the device cool down before putting it away.

- After use, do not wrap the cable around the device because it may be damaged. Instead, wrap it gently around the end of the device.

- This device complies with the requirements of European Directives 2004/108/EC (Electromagnetic Compatibility) and 2006/95/EC (Low Voltage).

2. MYSTICURLES®

GENERAL FEATURES

- Ceramic chamber for a perfect finish.

- Professional heat system for fast curls.

- Three temperature settings for all hair types (200°C, 220°C, 240°C).

- Four timer programmes for different kinds of curls with indicator beeps (8 s, 10 s, 12 s and 0 s: unlimited).

- Curl direction control for a natural finish. Three directions: right, left or random.

- ON/OFF button

- Sleep mode after 20 minutes of inactivity.

- Automatic power off

- 2.5-m swivel cable

- Ceramic chamber cleaning tool

CAUTION!

This curler is not designed to be used with very long hair and should not be used on hair below chest length.

The curler reaches high temperatures and is not suitable for use on real or synthetic hair extensions.

PARTS OF THE CURLER

A- Temperature indicator

B- Ceramic chamber

C- Curl direction switch (right, left and random)

D- Timer programmes (8 s, 10 s, 12 s and 0 s: unlimited)

E- Temperature settings (I, II, III, 0)

F- Ceramic chamber cleaning tool

G- ON/OFF button: used to insert the hair section into the ceramic chamber and release it when the curl is ready.

3. BASIC INSTRUCTIONS FOR USE

The Mysticurles® curler is designed to create perfect curls every time. It's easy to use the different options to create the desired look.

The hair sections should not be more than 2 cm wide. If your hair is curly or very long, it is

advisable to use even smaller sections.

The kind of curl will depend on the timer programme selected, which indicates the time that the hair section is inside the ceramic chamber to create the curl.

TEMPERATURE SETTINGS

There are three temperature settings: high, medium and low. We recommend using the low temperature setting on fine, delicate or coloured hair; the medium temperature setting on normal hair; and the high setting on thick hair.

- Setting I: 200°C (low) for fine, delicate or coloured hair
- Setting II: 220°C (medium) for normal hair
- Setting III: 240°C (high) for thick or wavy hair

TIMER PROGRAMMES

There are four timer programmes with indicator beeps that create different curl effects. The longer the hair section is inside the ceramic chamber, the more defined the curl will be, though results will also vary depending on hair type. Use the following as a guide:

- Programme 8 (8 seconds = 3 beeps) for loose waves
- Programme 10 (10 seconds = 4 beeps) for soft curls
- Programme 12 (12 seconds = 5 beeps) for more defined curls
- Programme 0: unlimited; to adjust the curl intensity to your own taste

DEACTIVATING THE AUTOMATIC INDICATOR BEEP

If you like, you can deactivate the automatic indicator beep by selecting Programme 0 on the curl timer selector.

NB: When you select programme 0, the curler will not make any beeps to indicate when to open the curler. It is necessary to use the curler with great care

when it is on this setting.

CURL DIRECTION SWITCH (right/left/random)

Use the curl direction switch to choose a uniform or natural finish. Define the direction of the curl by selecting the "L" (left) or "R" (right) setting.

When you curl the left side of the hair, select the "L" (left) setting. When you curl the right side of the hair, select the "R" (right) setting. That way, all the curls will be oriented towards the face and the hairstyle will be more uniform.

For a more natural hairstyle, select the "A" programme (random) to alternate the curl direction.

INSTRUCTIONS FOR USE

- Make sure the hair is clean, dry and combed.
- Plug the curler into a suitable outlet.
- Choose the temperature setting for the required heat.
- Mysticurls® is ready to be used when the light stops blinking.
- There are three temperature settings. Choose the right temperature based on the kind of hair.
- Select the curl direction by sliding the switch to one of the settings: L, R or A (L: left, R: right, A: random).
- Separate a section of hair about 2 cm wide (Figure H). For hair with a natural curl or longer hair, the hair sections should be smaller.

• When using the curler on the hair, always make sure that the open part of the ceramic chamber is facing the head (Figure I). If you have longer hair, you will have to insert it lower down on the hair to ensure that the hair section is completely inserted into the ceramic chamber.

• Caution. If the curler is used incorrectly, the hair will some-

times become tangled. In that case, first turn off the curler. Do not try to separate the hair from the curler. Carefully pull the hair out of the chamber until the hair is completely released.

• **IMPORTANT!** The hair section should be inserted into the opening after the stop (J).

Press the ON/OFF button (K) so that the hair section is drawn into the ceramic chamber.

• When the hair is inside the ceramic chamber, the device will start to beep. When you hear four fast beeps, the time is up (L).

• Press the ON/OFF button (M) and gently pull the curler away from the head to release the curl.

• Do not touch, comb or brush the curl until it has cooled down.

• Repeat the process all over the head until you have the desired number of curls.

SLEEP MODE

The device has an automatic sleep mode function. If the device is left on but not used for more than 20 minutes, the temperature will automatically drop to 150°C.

AUTOMATIC POWER OFF

For greater safety, the device has an automatic power off function. If the device is left on for more than 60 minutes, it will automatically shut itself off. If you want to continue using it after that time, just press the button to turn it on again.

4. CREATING YOUR FAVORITE HAIRSTYLE SOFT CURLS (N)

With Mysticurls®, you can create beautiful, soft curls with perfect movement for an evening out and for every day. Select the curler's Medium programme and set the curl timer to 8 seconds for short and medium-

length hair and 10 seconds for longer hair.

BEACHY WAVES (O)

Beachy waves are feminine and appropriate for all hair types. With Mysticurls®, you can create an informal hairstyle with amazing body. Just choose the Low programme and set the curl timer to 8 seconds.

TIGHT CURLS (P)

Perfect for that special occasion. With Mysticurls®, you can create sharp, well-defined curls with body. Just choose the Low programme and set the curl timer to 12 seconds.

5. CLEANING AND MAINTENANCE

It is important to use the cleaning tool supplied to regularly clean the ceramic chamber. This will prevent residue from accumulating and guarantee that the curls are always perfect (F).

- Ensure the device is turned off, unplugged and cold.
- Dampen the cleaning tool slightly in warm water and mild soap or detergent.
- Completely insert the tool in the ceramic chamber as shown in the diagrams at the beginning of this Instruction Manual (Q).
- Turn the tool in the ceramic chamber to eliminate any product residue (R).
- Ensure the device is completely dry before using it again.
- The cleaning tool can be used many times. Simply remove the protectors, rinse them in soapy water and let them dry before using them again.

IMPORTANT: Do not immerse the device in water or other liquids. For best maintenance of the curler, follow these steps:

- Do not wrap the cable around the device. Instead, wrap it gently around the end of the device.
- Do not use the device at a

great distance from the power outlet.

- Always unplug the device after use.

6. STORAGE

BE SURE TO TAKE THE FOLLOWING PRECAUTIONS BEFORE STORING MYSTICURLS®:

1. Turn off and unplug the device.
2. Ensure that the device is cool and completely dry.

The set includes:

- 1 Mysticurls®
- 1 Cleaning tool
- 1 Instruction Manual

DISPOSAL



A symbol of a crossed-out wheeled bin means you should find out about and follow local regulations about disposing of this kind of product.

Do not dispose of this product as you would other household waste. Dispose of this device in accordance with the corresponding local regulations.

Electrical and electronic devices contain hazardous substances that can have harmful effects on the environment and/or human health and should be recycled properly.

Quality Warranty:

This product is covered by a warranty against manufacturing defects subject to the time periods stipulated by the legislation in force in each country.

This warranty does not cover damages resulting from inadequate use, negligent commercial use, abnormal wear and tear, accidents or improper handling.



This appliance is double insulated; therefore, no earth wire is required.

Always check that the mains voltage corresponds to the voltage on the product rating plate.

Australia & New Zealand only

This product has the benefit of certain Consumer Guarantees. These are prescribed by the Australian Consumer Law & the New Zealand Consumer Guarantees Act 1993 both of which provide protection for consumers. There is no express warranty for this product in Australia or New Zealand. The above paragraph refers to other countries.

TECHNICAL FEATURES

Rated voltage: 220V-240V

50~60 Hz

Rated Power: 20W

Made in China

ESPAÑOL

Enhorabuena por la compra de su nuevo rizador automático Mysticurls®. Gracias a Mysticurls® conseguirá unos rizos perfectos y bien definidos, con un efecto duradero y sin esfuerzo. Mysticurls® recoge el mechón en la cámara cerámica, donde el Cabello se calienta para formar el rizo.

Le rogamos que lea atentamente las instrucciones de uso, así como todas las indicaciones de seguridad, antes de empezar a utilizarlo. Guarde el manual en un lugar accesible para su uso futuro.

INDICE

1. Advertencias de seguridad
2. Mysticurls®
3. Instrucciones Básicas de uso
4. Creación de su Peinado favorito
5. Limpieza y mantenimiento
6. Almacenamiento

1. ADVERTENCIAS DE SE-

GURIDAD

Este aparato solo debe usarse como se describe en este manual de instrucciones.

¡ATENCIÓN! Podría ser peligroso poner bolsas de polietileno encima del producto o del embalaje. Los materiales del embalaje no son juguetes, así que, para evitar el riesgo de asfixia, mantenga la bolsa de plástico fuera del alcance de los niños.

¡ATENCIÓN! No use este aparato cerca de lavamanos, bañeras u otros recipientes que contengan agua.



- No use el aparato en el baño.
- No lo sumerja en agua u otros líquidos.
- Inspeccione siempre el aparato antes de usarlo. No lo use si está estropeado o si se ha caído.
- No use el aparato si el cable está dañado. En este caso, interrumpa el uso inmediatamente. Si el cable está dañado, el fabricante debe cambiarlo. No intente repararlo.
- No deje el aparato desatendido cuando esté encendido o enchufado.
- No lo deje en una superficie sensible al calor mientras esté encendido.
- Si el aparato se deja encendido, se apagará automáticamente tras 60 minutos. Si desea seguir usándolo después de este tiempo, solo tiene que accionar el botón para volverlo a encender.
- Asegúrese de evitar el contacto directo de la superficie caliente del aparato con la piel, sobre todo con los ojos, las orejas, la cara y el cuello.
- No debe ser utilizado por personas adultas cuya capacidad física, sensorial o mental sea limitada o que no dispongan de experiencia o conocimientos; a no ser que sean supervisados por una persona responsable

de su seguridad, o que reciban de ellas las instrucciones necesarias para utilizar el equipo.

- Es necesaria la supervisión adulta si el aparato se usa en niños o cerca de ellos. No lo use en niños muy pequeños.
 - No debería ser usado, limpiado y mantenido por niños. Manténgalo fuera de su alcance.
 - Asegúrese de que el aparato está fuera del alcance de los niños en todo momento, sobre todo durante su uso y mientras se enfría.
 - Deje que el aparato se enfríe antes de guardarlo.
 - Después de su uso, no enrolle el cable en torno al aparato porque puede causar daños. En vez de eso, enróllelo suavemente en el extremo del mismo.
 - Este aparato cumple los requisitos de la Directiva 2004/108/CE (Compatibilidad Electromagnética) y 2006/95/CE (Seguridad Eléctrica de Electrodomésticos).
- ## 2. MYSTICURLS® CARACTERÍSTICAS GENERALES
- Cámara de cerámica para un acabado perfecto
 - Sistema de calor profesional para un rizado rápido
 - 3 posiciones de temperatura para todo tipo de cabello (200°C, 220°C, 240°C)
 - 4 programas de tiempo según el tipo de rizo con pitidos indicadores (8s, 10s, 12s y 0s: ilimitado)
 - Direccionador del rizo para un acabado natural; 3 direcciones: derecha, izquierda o aleatorio.
 - Botón On/Off
 - Modo reposo tras 20 min de inactividad
 - Apagado automático
 - 2,5 m de cable giratorio
 - Herramienta para limpiar la cámara de cerámica

¡ATENCIÓN!

Este rizador no está diseñado para usarlo con pelo muy largo y no debería usarse en cabellos que queden por debajo del pecho.

El rizador alcanza temperaturas elevadas y no es adecuado para usarlo en extensiones de cabello, ya sean sintéticas o reales.

PARTES DEL RIZADOR

- A- Indicador de temperatura
- B- Cámara de cerámica
- C- Ajuste de la dirección del rizo (derecha, izquierda y aleatorio)
- D- Programas de tiempo (8s, 10s, 12s y 0s: ilimitado)
- E- Posiciones de temperatura (I, II, III, 0)
- F- Herramienta de limpieza de la cámara de cerámica
- G- Botón on: sirve para introducir el mechón en la cámara cerámica y para liberarlo cuando el rizo está listo

3. INSTRUCCIONES BÁSICAS DE USO

El rizador Mysticurls® está diseñado para crear rizos perfectos en cada uso. Es fácil usar las diferentes opciones para conseguir los resultados deseados.

Es importante que los mechones no tengan más de 2 cm de ancho. Si su pelo es rizado o muy largo es aconsejable coger mechones aún más pequeños.

El tipo de rizo depende del programa de tiempo seleccionado, que indica la cantidad de tiempo que se deja el mechón dentro de la cámara de cerámica para formar el rizo.

POSICIONES DE TEMPERATURA

Hay tres posiciones de temperatura: alta, media y baja. Se recomienda usar la posición de temperatura baja en cabellos finos, delicados o teñido, la posición de temperatura media para cabellos normales y la posición alta en cabellos

gruesos.

- Posición I: 200°C (baja) para cabellos finos, delicados o teñidos
- Posición II: 220°C (media) cabellos normales
- Posición III: 240°C (alta) cabellos gruesos u ondulados.

PROGRAMAS DE TIEMPO

Hay cuatro programas de tiempo con pitidos indicadores que resultan en distintos efectos de rizado. Cuanto mayor es el tiempo que pasa el mechón dentro de la cámara de cerámica, mayor definición tiene el rizo, aunque los resultados también varían según el tipo de cabello. Use los siguientes puntos como guía:

- Programa 8 (8 segundos = 3 pitidos) para ondas poco definidas
- Programa 10 (10 segundos = 4 pitidos) para rizos suaves
- Programa 12 (12 segundos = 5 pitidos) para rizos más definidos
- Programa 0: ilimitado; para regular la intensidad del rizo a tu gusto.

DESACTIVACIÓN DEL PITIDO AUTOMÁTICO DE AVISO

Si lo desea, puede desactivar el pitido automático de aviso seleccionando la posición 0 del selector de tiempos de rizado.

Nota: Cuando se haya seleccionado el programa 0, el rizador no emitirá ningún pitido para avisar de cuándo hay que abrir el rizador. Es necesario extremar las precauciones al utilizar el rizador con este ajuste.

AJUSTE DE LA DIRECCIÓN DEL RIZO (izquierda/derecha/automático)

Use el selector del direccionador del rizo para elegir un acabado uniforme o natural. Defina la dirección del rizo seleccionando la posición "L" (izquierda) o "R" (derecha).

Cuando rice el lado izquierdo de la melena, seleccione la posición "L" (izquierda). Cuando rice el lado derecho, seleccione la posición "R" (derecha). De este modo, todos los rizos estarán orientados hacia la cara y el peinado será más uniforme.

Para obtener un peinado más natural, seleccione el programa "A" (automático) para que la dirección de los rizos se vaya alternando.

INSTRUCCIONES DE USO

- Asegúrese de que el pelo está limpio, seco y desenredado.
- Conecte el rizador a un enchufe adecuado.
- Elija la posición de temperatura para el calor requerido.
- Mysticurls® estará listo para ser usado cuando la luz deje de parpadear.
- Hay 3 ajustes de temperatura; elija la temperatura adecuada en función del tipo de cabello.
- Seleccione la dirección del rizo deslizando el botón en las posiciones: L, R o A (L: izquierda, R: derecha, A: aleatorio)
- Separe un mechón de pelo de 2 cm de ancho. (**figura H**) Cuando sea un cabello con rizos naturales o más largo, los mechones deben ser más pequeños.
- Inserte siempre el rizador en el pelo con la parte abierta de la cámara de cerámica mirando hacia la cabeza. (**figura I**)

En el caso de que tenga un cabello más largo, hay que insertarlo más abajo para asegurar que el mechón entre por completo en la cámara de cerámica.

- Atención. Si se usa el rizador incorrectamente, en algunas ocasiones puede haber enredos. En este caso, primero apague el rizador y no intente separar el rizador del pelo. Con cuidado estire el pelo hacia fuera de la cámara hasta que quede totalmente liberado.

• **¡IMPORTANTE!** El mechón debe introducirse en la apertura que hay después del tope (**J**). Apriete el botón **ON** (**K**) para que el mechón se introduzca en la cámara cerámica

• Cuando el pelo esté dentro de la cámara de cerámica, el aparato empezará a pitar. Cuando oiga cuatro pitidos rápidos seguidos, significa que el tiempo ya ha pasado. (**L**).

• Apriete el botón **ON** (**M**) y separe despacio el rizador de la cabeza para liberar el rizo.

• No toque el rizo, no lo peine o cepille hasta que se enfríe.

• Repita el proceso por toda la cabeza hasta que tenga la cantidad de rizos deseada.

MODO REPOSO

El aparato dispone de una función de modo reposo automático. Si el aparato no se usa durante más de 20 minutos, la temperatura bajará de forma automática a 150 °C.

APAGADO AUTOMÁTICO

Para mayor seguridad, el aparato tiene una función de apagado automático. Si el aparato está encendido durante más de 60 minutos sin parar, se apagará automáticamente. Si desea continuar usándolo después de este tiempo, solo tiene que accionar el botón para volverlo a encender.

4. CREACIÓN DE SU PEINADO FAVORITO

RIZOS GRANDES (N)

Con Mysticurls®, conseguirá unos rizos bonitos, suaves y con movimiento perfectos para salir por la noche y para el día a día. Seleccione el programa Medio del rizador y ajuste el tiempo de rizado a 8 segundos para melenas cortas o de longitud media y a 10 segundos para melenas largas.

ONDAS GRANDES Y DESPEINADAS (O)

Las ondas grandes son femeninas y apropiadas para todo tipo de cabello. Con Mysticurls® conseguirá un peinado informal y con volumen. Solo tiene que elegir el programa Bajo y ajustar el tiempo de rizado a 8 segundos.

TIRABUZONES (P)

Perfectos para una ocasión especial. Con Mysticurls®, podrá conseguir unos rizos definidos, marcados y con cuerpo. Basta con seleccionar el programa Alto y ajustar el tiempo de rizado a 12 segundos.

5. LIMPIEZA Y MANTENIMIENTO

Es importante usar la herramienta de limpieza incluida para limpiar la cámara de cerámica con regularidad. Así evitará la acumulación de residuos para asegurar que los rizos sean siempre perfectos (F).

- Asegúrese de que el aparato está apagado, desenchufado y frío.
- Humedezca un poco la herramienta de limpieza con agua tibia y detergente o jabón suave.
- Introduzca por completo la herramienta en la cámara de cerámica como se ve en los diagramas que se encuentran al inicio de este manual (Q).
- Haga girar la herramienta en la cámara de cerámica para eliminar cualquier residuo de producto (R).
- Compruebe que el aparato esté completamente seco antes de volverlo a usar.
- La herramienta de limpieza se puede usar muchas veces, solo hay que quitar los protectores, aclararlos con agua con jabón y dejar que se sequen antes de volverlos a usar.

IMPORTANTE: No sumerja el

aparato en agua u otros líquidos. Para conservar el rizador de la mejor forma posible, siga los siguientes pasos:

- No enrolle el cable en torno al aparato; en vez de eso, enróllelo suavemente en el extremo del mismo.
- No use el aparato a mucha distancia del enchufe.
- Desenchúfelo siempre después del uso.

6. ALMACENAMIENTO ASEGÚRESE DE HACER LAS SIGUIENTES COMPROBACIONES ANTES DE GUARDAR EL MYSTICURLS®:

1. Apague el aparato y desenchúfelo.
2. Asegúrese de que el aparato se haya enfriado y esté completamente seco.

El set incluye:

- 1 Mysticurls®
- 1 herramienta de limpieza
- 1 Manual de instrucciones

ELIMINACIÓN



El símbolo de un contenedor sobre ruedas tachado, indica que Vd. debe informarse y seguir las normativas locales de desecho de este tipo de productos

No se deshaga de este producto de la misma forma que lo haría con los residuos generales de su hogar. Debe hacerlo según las normativas locales correspondientes.

Los productos eléctricos y electrónicos contienen sustancias peligrosas que tienen efectos nefastos sobre el medioambiente o la salud humana y deben ser reciclados adecuadamente.

Garantía de calidad:

Este producto queda cubierto por una garantía contra defectos de fabricación sujeta a los

plazos de tiempo estipulados por la legislación vigente en cada país.

Esta garantía no cubre los daños resultantes de un uso inadecuado, uso comercial negligente, desgaste anormal, accidentes o manipulación indebida.



Este aparato lleva un doble aislamiento; por lo tanto no requiere una toma de tierra. Compruebe siempre que la tensión de la red corresponda con el valor indicado en la placa de datos del equipo.

ESPECIFICACIONES TÉCNICAS

Tensión nominal: 220V-240V
50~ 60 Hz
Potencia nominal: 20W

Fabricado en China

FRANÇAIS

Nous vous félicitons pour l'achat de votre nouveau boucleur automatique Mysticurls®. Grâce à Mysticurls®, vous obtiendrez des boucles parfaites et bien définies, de longue tenue et sans aucun effort. Mysticurls® saisit la mèche de cheveux dans la chambre à boucler en céramique, où elle est chauffée pour former la boucle.

Nous vous prions de lire attentivement les instructions d'utilisation, ainsi que toutes les consignes de sécurité de cet appareil avant de vous en servir pour la première fois. Gardez ce manuel sous la main pour toute utilisation future.

INDEX

1. Consignes de sécurité
2. Mysticurls®
3. Instructions d'utilisation de base
4. Création de votre coiffure

favorite

5. Nettoyage et entretien

6. Rangement

1. CONSIGNES DE SÉCURITÉ

Cet appareil doit être utilisé uniquement selon les conditions décrites dans le présent manuel d'instructions.

ATTENTION ! Il pourrait être dangereux de laisser des sacs en polyéthylène sur le produit ou sur son emballage. Les matériaux d'emballage ne sont pas des jouets ; afin d'éviter tout risque d'étouffement, il est donc recommandé de maintenir le sac en plastique hors de la portée des enfants.

ATTENTION ! N'utilisez pas cet appareil à proximité d'un lave-mains, d'une baignoire ou d'autres récipients contenant de l'eau.

 • N'utilisez pas l'appareil dans la salle de bains.

• Ne le plongez pas dans de l'eau ni dans d'autres liquides.

• Vérifiez toujours l'état de l'appareil avant de vous en servir. Ne l'utilisez pas s'il est endommagé ou si vous l'avez fait tomber.

• N'utilisez pas cet appareil si le cordon est endommagé. En l'occurrence, vous devrez cesser immédiatement de l'utiliser. Si le cordon est endommagé, vous devrez le faire changer auprès de son fabricant. N'essayez pas de le réparer vous-même.

• Ne laissez pas traîner l'appareil allumé ou branché.

• Ne le laissez pas sur une surface sensible à la chaleur lorsqu'il est allumé.

• Si vous laissez l'appareil allumé, il s'éteindra automatiquement au bout de 60 minutes. Si, une fois passé cet intervalle de temps, vous souhaitez continuer à l'utiliser, il vous suffira

d'appuyer sur le bouton ON/OFF pour le rallumer.

• Veillez à éviter tout contact direct de la surface chauffante de l'appareil avec la peau, en particulier avec les yeux, les oreilles, le visage et le cou.

• Cet appareil ne doit pas être utilisé par des personnes adultes dont la capacité physique, sensorielle ou mentale est limitée ou qui ne possèdent pas l'expérience ou les connaissances requises, excepté si elles sont supervisées par une personne responsable de leur sécurité ou si elles reçoivent elles-mêmes les instructions nécessaires à l'utilisation de l'appareil.

• La supervision d'un adulte est nécessaire lorsque l'appareil est utilisé sur des enfants ou à proximité d'eux. Ne l'utilisez pas sur des enfants en bas âge.

• Il est fortement déconseillé que les enfants utilisent, nettoient et entretiennent cet appareil. Maintenez-le hors de leur portée.

• Assurez-vous que l'appareil se trouve à tout moment hors de la portée des enfants, surtout lorsqu'il est en service ou qu'il se refroidit.

• Veillez à ce que l'appareil se soit refroidi avant de le ranger.

• Après utilisation, n'enroulez pas le cordon autour de l'appareil afin d'éviter de causer des dommages. Vous devrez l'enrouler soigneusement à l'extrémité de l'appareil.

• Le présent appareil est conforme aux exigences des directives n° 2004/108/CE (compatibilité électromagnétique) et 2006/95/CE (sécurité des appareils électrodomestiques).

2. MYSTICURLS® CARACTÉRISTIQUES GÉNÉRALES

• Chambre à boucler en céra-

mique pour une finition parfaite

• Système chauffant professionnel pour former des boucles rapidement

• 3 positions de température pour tout type de cheveux (200 °C, 220 °C, 240 °C)

• 4 programmes de temps selon le type de boucle avec signaux sonores (8 s, 10 s, 12 s et 0 s : illimité)

• Dispositif de contrôle de la direction de la boucle pour une finition naturelle ; 3 directions : droite, gauche ou aléatoire.

• Bouton On/Off

• Mode veille après 20 min d'inactivité

• Arrêt automatique

• 2,5 m de cordon rotatif

• Accessoire pour nettoyer la chambre en céramique

ATTENTION !

Ce boucleur n'a pas été conçu pour être utilisé sur des cheveux très longs et il ne devrait pas non plus être utilisé sur des cheveux arrivant en dessous de la poitrine.

Le boucleur atteint des températures élevées et il est fortement déconseillé de l'utiliser sur des extensions de cheveux, ni synthétiques ni naturelles.

PARTIES DU BOUCLEUR

A- Indicateur de température

B- Chambre à boucler en céramique

C- Réglage de la direction de la boucle (droite, gauche et aléatoire)

D- Programmes de temps (8 s, 10 s, 12 s et 0 s : illimité)

E- Positions de température (I, II, III, 0)

F- Accessoire de nettoyage de la chambre en céramique

G- Bouton ON/OFF : il sert à introduire la mèche de cheveux dans la chambre en céramique et à la libérer lorsque la boucle est formée.

3. INSTRUCTIONS D'UTILISATION DE BASE

Le boucleur Mysticurles® a été conçu pour créer des boucles parfaites à chaque utilisation. Les différentes options sont faciles à utiliser pour obtenir les résultats recherchés.

Il est important que les mèches ne fassent pas plus de 2 cm de large. Si vos cheveux sont bouclés ou très longs, il est recommandé de saisir des mèches encore plus petites.

Le type de boucle dépend du programme de temps sélectionné, qui indique le temps que la mèche de cheveux reste à l'intérieur de la chambre en céramique pour former la boucle.

POSITIONS DE TEMPÉRATURE

L'appareil est doté de trois positions de température : haute, moyenne et basse. Il est recommandé d'utiliser la position de température basse sur des cheveux fins, délicats ou teints ; la position moyenne pour des cheveux normaux ; et la position haute pour des cheveux épais.

- Position I : 200 °C (basse) pour cheveux fins, délicats ou teints
- Position II : 220 °C (moyenne) pour cheveux normaux
- Position III : 240 °C (haute) pour cheveux épais ou ondulés.

PROGRAMMES DE TEMPS

L'appareil est doté de quatre programmes de temps avec des signaux sonores qui permettent d'obtenir différents effets de boucle. Plus la mèche de cheveux passe de temps à l'intérieur de la chambre en céramique, plus grande est la définition de la boucle, bien que les résultats puissent également varier en fonction du type de cheveux. Pour vous orienter, utilisez les indications

suivantes :

- Programme 8 (8 secondes = 3 signaux sonores) pour des ondulations peu définies
- Programme 10 (10 secondes = 4 signaux sonores) pour des boucles souples
- Programme 12 (12 secondes = 5 signaux sonores) pour des boucles plus définies
- Programme 0 : illimité ; pour régler l'intensité de la boucle à votre goût.

DÉSACTIVATION DU SIGNAL SONORE AUTOMATIQUE

Si vous souhaitez désactiver le signal sonore automatique, vous devez sélectionner la position 0 du sélecteur de temps de bouclage.

Observation : Lorsque vous sélectionnez le programme 0, le boucleur n'émet aucun signal sonore pour vous prévenir que vous devez ouvrir les pinces de l'appareil. Vous devrez donc prendre toutes les précautions possibles lorsque vous utilisez l'appareil avec ce programme.

RÉGLAGE DE LA DIRECTION DE LA BOUCLE (gauche/droite/aléatoire)

Utilisez le sélecteur du dispositif de contrôle de la direction de la boucle pour choisir une finition uniforme ou naturelle. Définissez la direction de la boucle en sélectionnant la position « L » (gauche) ou « R » (droite).

Lorsque vous formez les boucles du côté gauche de la chevelure, sélectionnez la position « L » (gauche). Lorsque vous formez celles du côté droit, sélectionnez la position « R » (droite). Toutes les boucles seront ainsi orientées vers le visage et la coiffure sera plus uniforme.

Pour obtenir une coiffure plus naturelle, sélectionnez le programme « A » (aléatoire) pour faire alterner la direction des

boucles.

INSTRUCTIONS D'UTILISATION

- Assurez-vous que les cheveux sont propres, secs et démêlés.
 - Branchez le boucleur dans une prise adéquate.
 - Choisissez la position de température correspondant à la chaleur souhaitée.
 - Mysticurles® sera prêt à l'utilisation lorsque le voyant lumineux cessera de clignoter.
 - Vous pouvez régler la température sur 3 positions ; choisissez celle qui convient à votre type de cheveux.
 - Sélectionnez la direction de la boucle en faisant glisser le bouton dans les positions : L, R ou A (L : gauche, R : droit et A : aléatoire)
 - Séparez une mèche de cheveux de 2 cm de large (**figure H**). Dans le cas de cheveux aux boucles naturelles ou plus longs, les mèches doivent être plus petites.
 - Lorsque vous voulez saisir une mèche de cheveux, orientez toujours l'ouverture de la chambre en céramique vers la tête (**figure I**).
- Si vous avez des cheveux plus longs, vous devrez saisir la mèche à un niveau plus bas pour vous assurer qu'elle entre complètement dans la chambre en céramique.
- Attention ! Si vous n'utilisez pas correctement l'appareil, les cheveux peuvent parfois s'emmêler. Auquel cas, vous devrez d'abord éteindre l'appareil, sans essayer d'éloigner le boucleur de vos cheveux. Vous devrez faire glisser soigneusement la mèche de cheveux hors de la chambre, jusqu'à ce qu'elle soit complètement libérée.
 - **IMPORTANT !** La mèche doit être introduite dans l'ouverture aménagée après la butée (**J**). Appuyez sur le bouton ON/

OFF (**K**) pour que la mèche soit introduite dans la chambre en céramique.

- Lorsque la mèche de cheveux se trouvera à l'intérieur de la chambre en céramique, l'appareil commencera à émettre un signal sonore. Il vous indiquera que le temps s'est écoulé, lorsque vous entendrez quatre signaux sonores, rapides et continus (**L**).

- Appuyez sur le bouton ON/OFF (**M**) et éloignez lentement le boucleur de la tête pour libérer la mèche de cheveux.

- Ne touchez pas la boucle ; attendez qu'elle se soit refroidie pour la peigner ou la brosser.

- Répétez cette opération sur toute la tête jusqu'à ce que vous ayez obtenu la quantité de boucles que vous souhaitez.

MODE VEILLE

L'appareil est doté d'une fonction de mise en veille automatique. Si l'appareil n'est pas mis en service pendant plus de 20 minutes, la température baissera automatiquement à 150 °C.

ARRÊT AUTOMATIQUE

Pour une plus grande sécurité, l'appareil est doté d'une fonction d'arrêt automatique. Si l'appareil reste allumé pendant plus de 60 minutes de façon ininterrompue, il s'arrêtera automatiquement. Si vous souhaitez continuer à l'utiliser une fois passé cet intervalle de temps, il vous suffira d'appuyer sur le bouton ON/OFF pour le rallumer.

4. CRÉATION DE VOTRE COIFFURE FAVORITE

GRANDES BOUCLES (N)

Avec Mysticurlys®, vous obtiendrez de belles boucles, légères et ondulées, parfaites pour sortir le soir ou pour porter en journée. Sélectionnez le programme de température moyenne (II) du

boucleur et réglez le temps de bouclage sur 8 secondes pour des cheveux courts ou de longueur moyenne, et sur 10 secondes pour des cheveux longs.

GRANDES ONDULATIONS DÉPEIGNÉES (O)

Les grandes ondulations sont féminines et s'adaptent à tous les types de cheveux. Avec Mysticurlys®, vous donnerez une allure informelle et du volume à votre coiffure. Il vous suffit de sélectionner le programme de basse température (I) et de régler le temps de bouclage sur 8 secondes.

BOUCLES ANGLAISES (P)

Parfaites pour une occasion spéciale. Avec Mysticurlys®, vous pourrez obtenir des boucles définies, marquées et serrées. Il suffit de sélectionner le programme de haute température (III) et de régler le temps de bouclage sur 12 secondes.

5. NETTOYAGE ET ENTRETIEN

Il est important d'utiliser l'accessoire de nettoyage fourni avec l'appareil pour nettoyer régulièrement la chambre en céramique. Vous éviterez ainsi l'accumulation de résidus et vous vous assurerez par là même que les boucles seront toujours parfaites (**F**).

- Assurez-vous que l'appareil est éteint, débranché et froid.

- Humidifiez légèrement l'accessoire de nettoyage avec de l'eau tiède et du détergent ou un savon doux.

- Introduisez complètement l'accessoire dans la chambre en céramique, tel que représenté sur les figures que vous trouverez au début du présent manuel. (**Q**).

- Faites pivoter l'accessoire dans la chambre en céramique pour éliminer tout éventuel résidu de produit (**R**).

- Vérifiez que l'appareil est totalement sec avant de le remettre en service.

- L'accessoire de nettoyage peut être réutilisé ; il suffit de retirer les protecteurs, de les rincer dans de l'eau savonneuse et de les laisser sécher avant de les réutiliser.

IMPORTANT ! Ne plongez pas l'appareil dans l'eau ni d'autres liquides. Pour une meilleure conservation de cet appareil, suivez les recommandations suivantes :

- N'enroulez pas le cordon autour de l'appareil. Vous devrez l'enrouler soigneusement à l'extrémité de l'appareil.

- N'utilisez pas cet appareil à une longue distance de la prise.

- Débranchez-le toujours après utilisation.

6. RANGEMENT

ASSUREZ-VOUS DE BIEN FAIRE LES VÉRIFICATIONS SUIVANTES AVANT DE RANGER VOTRE MYSTICURLS® :

1. Éteignez l'appareil et débranchez-le.

2. Assurez-vous que l'appareil s'est refroidi et qu'il est totalement sec.

Le kit comprend :

- 1 Mysticurlys®
- 1 accessoire de nettoyage
- 1 manuel d'instructions

ÉLIMINATION



Le symbole de la poubelle sur roues barrée d'une croix indique que vous devez vous renseigner et suivre la réglementation locale en vigueur en matière d'élimination des déchets pour ce type de produits.

Ne vous débarrassez pas de cet appareil en le jetant avec vos déchets ménagers. Vous devez le faire conformément à la réglementation locale en vigueur en

matière de collecte de déchets. Les produits électriques et électroniques contiennent des substances dangereuses qui ont des effets néfastes sur l'environnement ou sur la santé humaine et doivent être recyclés correctement.

Garantie de qualité :

Ce produit est couvert par une garantie contre les défauts de fabrication, dont la durée dépend de la législation en vigueur dans chaque pays.

Cette garantie ne couvre pas les dommages résultant d'une utilisation inappropriée, d'une négligence de la part du commerçant, d'une usure anormale, d'accidents ou d'une mauvaise manipulation.



Cet appareil est protégé par une isolation double ; il ne nécessite donc aucun raccordement à la prise de terre. Vérifiez toujours que la tension de secteur correspond à la valeur indiquée sur la plaque signalétique de l'équipement.

CARACTÉRISTIQUES TECHNIQUES

Tension nominale : 220V-240V
50~ 60 Hz

Puissance nominale : 20 W

Fabriqué en Chine

DEUTSCH

Herzlichen Glückwunsch zum Kauf Ihres neuen, automatischen Lockenstabs Mysticurls®. Mit Mysticurls® werden Sie ausgezeichnete, formvollendete Locken erzielen, mit dauerhaftem Effekt und absolut mühelos. Mysticurls® nimmt die Haarspärröhre in der Keramikammer auf, wo das Haar warm wird, um die Locke zu formen.

Bitte, lesen Sie aufmerksam diese Bedienungsanleitung und

alle Sicherheitshinweise durch, bevor Sie das Gerät benutzen. Bewahren Sie das Handbuch an einem zugänglichen Ort auf, damit Sie es künftig nachlesen können.

INHALTSVERZEICHNIS

1. Sicherheitshinweise
2. Mysticurls®
3. Wesentliche Bedienungsanleitungen
4. Kreation Ihrer Lieblingsfrisur
5. Reinigung und Wartung
6. Aufbewahrung

1. SICHERHEITSHINWEISE

Dieses Gerät darf ausschließlich nur so benutzt werden, wie es in diesem Bedienungshandbuch beschrieben ist.

ACHTUNG! Es ist gefährlich, wenn Sie PE-Beutel auf das Produkt oder die Verpackung legen. Die Verpackungsmaterialien sind kein Spielzeug. Folglich sollten Sie die Plastiktüte außerhalb der Reichweite von Kindern aufbewahren, um Erstickengefahr zu vermeiden.

ACHTUNG! Benutzen Sie das Gerät nicht in der Nähe von Waschbecken, Badewannen oder anderen Behältnissen, die Wasser enthalten.

- Benutzen Sie das Gerät keinesfalls im Badezimmer.



- Tauchen Sie das Gerät nicht in Wasser oder andere Flüssigkeiten ein.

- Überprüfen Sie stets das Gerät, bevor Sie es benutzen. Verwenden Sie es nicht, wenn es beschädigt oder auf den Boden gefallen ist.

- Benutzen Sie das Gerät nicht, wenn das Kabel beschädigt ist. Sollte dies der Fall sein, so unterlassen Sie bitte sofort die Benutzung des Produktes. Wenn das Kabel beschädigt ist, so muss der Hersteller es auswechseln. Versuchen Sie nicht, das Kabel selbst zu re-

parieren.

- Achten Sie stets auf das Gerät, während es eingeschaltet ist oder in der Steckdose steckt.

- Legen Sie es nicht auf eine wärmeempfindliche Oberfläche, während es in Betrieb ist.

- Wenn Sie das Gerät eingeschaltet lassen, so wird es automatisch nach 60 Minuten von selbst abschalten. Sollten Sie es nach dieser Zeit wieder benutzen wollen, so müssen Sie nur den Knopf drücken, um es erneut einzuschalten.

- Achten Sie darauf, den direkten Kontakt der heißen Geräteroberfläche mit der Haut zu vermeiden, insbesondere mit den Augen, den Ohren, dem Gesicht und dem Hals.

- Das Gerät darf nicht von Erwachsenen benutzt werden, deren körperliche, sensorische oder mentale Fähigkeiten eingeschränkt sind oder solche, die weder Erfahrung noch Kenntnisse haben, es sei denn, sie sind in Begleitung von einer Person, die sich um ihre Sicherheit kümmert oder sie erhalten von dieser Person die erforderlichen Anweisungen, um das Gerät zu benutzen.

- Wenn das Gerät bei Kindern oder in deren Nähe benutzt wird, so muss ein Erwachsener zum Aufpassen dabei sein. Benutzen Sie das Produkt nicht bei Kleinkindern.

- Das Gerät sollte von Kindern weder benutzt, gereinigt noch gewartet werden. Halten Sie es außerhalb der Reichweite von Kindern.

- Vergewissern Sie sich, dass das Gerät stets außerhalb der Reichweite von Kindern ist, besonders während des Gebrauchs und solange es sich abkühlt.

- Lassen Sie das Gerät abkühlen, bevor Sie es verstauen.

- Nach seinem Gebrauch dür-

fen Sie das Kabel nicht um das Gerät herum einrollen, weil Sie es beschädigen können. Stattdessen sollten Sie das Kabel locker am Kabelende zusammenlegen.

• Dieses Gerät erfüllt die Anforderungen der EU-Richtlinien 2004/108/EG (Elektromagnetische Verträglichkeit) und 2006/95/EG (Elektrische Sicherheit von Haushaltsgeräten).

2. MYSTICURLS®

ALLGEMEINE EIGENSCHAFTEN

- Keramikammer für ein ausgezeichnetes Finish
- Professionelles Wärmesystem für ein schnelles Erzeugen der Locken
- 3 Temperaturpositionen für jeden Haartyp (200 °C, 220 °C, 240 °C)
- 4 Zeitprogramme je nach Lockenart, mit Piepsignalen (8 Sek., 10 Sek., 12 Sek. und 0 Sek.: unbegrenzt)
- Lockendreher für ein natürliches Finish; 3 Richtungen: nach rechts, nach links oder aleatorisch.
- Knopf On/Off
- Ruhemodus nach 20 Min. Nichtbenutzung
- Automatisches Ausschalten
- Drehbares Kabel von 2,5 m Länge
- Werkzeug, um die Keramikammer zu reinigen

ACHTUNG!

Dieser Lockenstab ist nicht für sehr langes Haar geeignet und sollte nicht bei einer Haarlänge, die bis unter die Brust reicht, benutzt werden. Der Lockenstab erreicht sehr hohe Temperaturen und ist nicht dafür geeignet, ihn bei Haarverlängerungen zu benutzen, weder bei synthetischen, noch bei echten Haar-Extensions.

TEILE DES LOCKENSTABS

- A-** Temperaturanzeiger
- B-** Keramikammer
- C-** Einstellung der Lockendrehrichtung (rechts, links und aleatorisch)
- D-** Zeitprogramme (8 Sek., 10 Sek., 12 Sek. und 0 Sek.: unbegrenzt)
- E-** Temperaturpositionen (I, II, III, 0)
- F-** Werkzeug zum Reinigen der Keramikammer
- G-** Knopf ON/OFF: Dient dazu, die Haarsträhne in die Keramikammer einzuziehen und danach zu öffnen, wenn die Locke fertig ist.

3. WESENTLICHE BEDIENUNGSANLEITUNGEN

Der Lockenstab Mysticurls® ist dazu entworfen worden, um bei jedem Gebrauch ausgezeichnete Locken zu erzeugen. Es ist einfach, die verschiedenen Optionen zu benutzen, um das gewünschte Ergebnis zu erzielen.

Es ist wichtig, dass die Haarssträhnen nicht breiter als 2 cm sind. Wenn Sie gelocktes oder sehr langes Haar haben, dann ist es empfehlenswert, noch schmalere Strähnen zu nehmen.

Die Art der Locke ist vom gewählten Zeitprogramm abhängig, welches die Zeitdauer angibt, die man die Strähne in der Keramikammer hält, um die Locke zu formen.

TEMPERATURPOSITIONEN

Es gibt drei Temperaturpositionen: hoch, mittel und schwach. Wir empfehlen Ihnen, die schwache Temperaturposition bei feinem, empfindlichem oder gefärbtem Haar zu benutzen. Die mittlere Temperaturposition ist für normales Haar und die hohe Position für dickes Haar.

- Position I: 200 °C (schwach) für feines, empfindliches oder

gefärbtes Haar

- Position II: 220 °C (mittel) normales Haar
- Position III: 240 °C (hoch) dickes oder gewelltes Haar.

ZEITPROGRAMME

Das Gerät verfügt über vier Zeitprogramme mit Piepsignalen, die das Ergebnis der verschiedenen Lockeneffekte bestimmen. Je länger die Strähne in der Keramikammer liegt, desto stärker ist die Lockenform, obwohl die Resultate auch je nach Haartyp schwanken. Verwenden Sie folgende Punkte als Leitfaden:

- Programm 8 (8 Sekunden = 3 Piepsignale) für leicht definierte Lockenwellen
- Programm 10 (10 Sekunden = 4 Piepsignale) für sanfte Locken
- Programm 12 (12 Sekunden = 5 Piepsignale) für stärkere Locken
- Programm 0: unbegrenzt, um die Lockenstärke nach Ihrem Geschmack zu regulieren.

DEAKTIVIERUNG DES AUTOMATISCHEN PIEPSIGNALS

Wenn Sie es wünschen, so können Sie das automatische Piepsignal deaktivieren, indem Sie die Position 0 am Schiebesehalter für die Lockenformzeit wählen.

Hinweis: Wenn man das Programm 0 gewählt hat, so wird der Lockenstab kein Piepsignal ertönen lassen, um Ihnen anzuzeigen, wann Sie den Lockenstab öffnen sollen. Es ist dringend erforderlich, die Vorsichtsmaßnahmen beim Einsatz des Lockenstabs mit dieser Einstellung zu verschärfen.

EINSTELLUNG DER LOCKENDREHRICHTUNG (rechts/links/aleatorisch)

Benutzen Sie den Wahlschiebesehalter des Lockendrehrichters, um ein gleichmäßiges

oder natürliches Finish zu erzielen. Definieren Sie die Lockendrehrichtung, indem Sie die Position „L“ (links) oder „R“ (rechts) wählen.

Wenn Sie die linke Seite des Haares locken möchten, dann wählen Sie die Position „L“ (links). Wenn Sie die rechte Seite des Haares locken möchten, dann wählen Sie die Position „R“ (rechts). Auf diese Art und Weise werden alle Locken in die Gesichtsrichtung orientiert und die Frisur wird dadurch gleichmäßiger ausfallen.

Um eine natürlichere Frisur zu erzielen, wählen Sie das Programm „A“ (aleatorisch), damit die Richtung der Locken wechselt wird.

GEBRAUCHSANWEISUNGEN

- Vergewissern Sie sich, dass das Haar sauber, trocken und durchkämmt ist.
- Schließen Sie den Lockenstab an eine geeignete Steckdose an.
- Wählen Sie die Temperaturposition für die erforderliche Wärme.
- Mysticurls® ist einsatzbereit, sobald die Leuchte zu blinken aufhört.
- Es gibt 3 Temperaturpositionen. Wählen Sie die für Ihr Haar geeignete Temperatur.
- Wählen Sie die Lockendrehrichtung, indem Sie den Knopf auf folgende Positionen schieben: L, R oder A (L: links, R:rechts, A: aleatorisch)
- Trennen Sie eine 2 cm breite Strähne vom Rest des Haares (**Abbildung H**). Wenn Ihr Haar Naturlocken hat oder sehr lang ist, dann sollten die Strähnen schmaler sein.
- Bringen Sie den Lockenstab immer so am Haar an, dass die offene Seite der Keramikammer in Richtung Kopf liegt (**Abbildung I**).

Sollten Sie längeres Haar ha-

ben, so muss der Lockenstab weiter unten angesetzt werden, um sicherzustellen, dass die Strähne komplett in die Keramikammer eingezogen wird.

• **Achtung!** Wenn man den Lockenstab nicht ordnungsgemäß benutzt, so können manchmal Haarverschlingungen entstehen. In diesem Fall machen Sie bitte zuerst den Lockenstab aus und versuchen Sie nicht, den Lockenstab vom Haar zu trennen. Ziehen Sie das Haar vorsichtig aus der Kammer heraus, bis es vollständig aus dieser entfernt ist.

• **WICHTIG!** Die Strähne muss in die Öffnung eingeführt werden, die hinter dem Anschlag (**J**) liegt.

Drücken Sie den Knopf ON/OFF (**K**), damit die Strähne in die Keramikammer eingezogen werden kann.

• Sobald das Haar in der Keramikammer ist, wird das Gerät anfangen, zu piepen. Wenn Sie vier, schnelle, aufeinanderfolgende Piepsignale hören, so bedeutet dies, dass die Zeiteinstellung abgelaufen ist (**L**).

• Drücken Sie den Knopf ON/OFF (**M**) und trennen Sie langsam den Lockenstab vom Kopf, um die Locke freizulassen.

• Berühren Sie die Locke nicht, kämmen oder bürsten Sie diese nicht, bis sie sich abgekühlt hat.

• Wiederholen Sie die Prozedur am ganzen Kopf, bis Sie die gewünschte Lockenmenge erzielt haben.

RUHEMODUS

Das Gerät verfügt über eine automatische Ruhemodus-Funktion. Wenn das Gerät länger als 20 Minuten nicht benutzt wird, so wird die Temperatur automatisch auf 150 °C sinken.

A U T O M A T I S C H E S AUSSCHALTEN

Zwecks höherer Sicherheit, hat das Gerät eine automatische Abschaltfunktion. Wenn das Gerät pausenlos länger als 60 Minuten in Betrieb ist, so wird es sich von selbst ausschalten. Wenn Sie es nach dieser Zeitspanne weiterhin benutzen möchten, so müssen Sie lediglich den Knopf drücken, um es wieder einzuschalten.

4.KREATION IHRER LIEBLINGSFRISUR

GROSSE LOCKEN (N)

Mit Mysticurls® können Sie ausgezeichnete schöne, sanfte und bewegliche Locken erzielen, sowohl für einen Abend außer Haus, als auch für den Alltag. Wählen Sie das Programm Medium des Lockenstabs und stellen Sie die Lockendrehzeit auf 8 Sekunden für kurzes oder mittellanges Haar und auf 10 Sekunden für langes Haar ein.

GROSSE, UNGEKÄMMTE WELLEN (O)

Große Wellen sind weiblich und für jeden Haartyp geeignet. Mit Mysticurls® können Sie eine lässige Frisur mit Volumen erzielen. Sie müssen bloß das Programm Low wählen und die Lockendrehzeit auf 8 Sekunden einstellen.

SCHILLERLOCKEN (P)

Ideal für einen besonderen Anlass. Mit Mysticurls® können Sie definierte, markante und volle Locken erzielen. Sie müssen bloß das Programm High wählen und die Lockendrehzeit auf 12 Sekunden einstellen.

5. REINIGUNG UND WARTUNG

Es ist wichtig, das beiliegende Reinigungswerkzeug zu benutzen, um die Keramikammer re-

gelmäßig zu säubern. Dadurch vermeiden Sie die Ansammlung von Produktresten, um sicher zu sein, dass die Locken stets hervorragend ausfallen (F).

- Vergewissern Sie sich, dass das Gerät ausgeschaltet, aus der Steckdose gezogen und kühl ist.

- Feuchten Sie das Reinigungswerkzeug ein wenig mit lauwarmem Wasser und Waschmittel oder sanfter Seife an.

- Führen Sie das Werkzeug komplett in die Keramikammer ein, so wie es in den Abbildungen gezeigt wird, die sich am Anfang dieses Handbuches befinden. (Q).

- Drehen Sie das Werkzeug in der Keramikammer im Kreis, um sämtliche Produktreste zu entfernen (R).

- Überprüfen Sie, dass das Gerät vollkommen trocken ist, bevor Sie es erneut benutzen.

- Das Reinigungswerkzeug kann mehrmals verwendet werden. Man muss lediglich die Schutzkappen abnehmen, alles mit Wasser und Seife ausspülen und trocknen lassen, bevor man es erneut benutzt.

WICHTIG: Tauchen Sie das Gerät weder in Wasser noch in sonstige Flüssigkeiten ein. Um den Lockenstab so gut wie möglich zu erhalten, sollten Sie folgende Schritte beachten:

- Wickeln Sie das Kabel nicht um das Gerät herum. Stattdessen legen Sie es sanft am Kabelende zusammen.

- Benutzen Sie das Gerät nicht sehr weit von der Steckdose entfernt.

- Ziehen nach jedem Gebrauch den Netzstecker.

6. AUFBEWAHRUNG

VERGEWISSERN SIE SICH, DASS SIE DIE FOLGENDEN ÜBERPRÜFUNGEN DURCHFÜHREN, BEVOR SIE DEN MYSTICURLS® VERSTAUEN:

1. Schalten Sie das Gerät aus und ziehen Sie den Netzstecker.

2. Vergewissern Sie sich, dass das Gerät kühl und vollkommen trocken ist.

Das Set beinhaltet:

1 Mysticurls®

-1 Reinigungswerkzeug

-1 Bedienungsanleitung

ENTSORGUNG



Das Symbol eines auf Rollen stehenden Containers, der durchgestrichen ist, bedeutet, dass Sie sich über die geltenden Bestimmungen zur örtlichen Entsorgung dieser Art von Produkten informieren müssen.

Entsorgen Sie dieses Produkt nicht mit Ihrem Hausmüll.

Sie müssen bei der Entsorgung die vor Ort geltenden Bestimmungen beachten.

Elektrische und elektronische Produkte enthalten gefährliche Substanzen, die eine äußerst schädliche Wirkung auf die Umwelt oder die menschliche Gesundheit haben können und fachgerecht recycelt werden müssen.



Dieses Gerät verfügt über eine doppelte Isolierung. Von daher ist eine Erdung nicht erforderlich. Überprüfen Sie stets, dass die Netzspannung mit dem Wert, der auf dem Datenschild des Gerätes angegeben ist, übereinstimmt.

TECHNISCHE DATEN

Nennspannung: 220-240V

50- 60 Hz

Nennleistung: 20W

Hergestellt in China

ITALIANO

Complimenti per la scelta e grazie per l'acquisto del nuovo arricciacapelli automatico

Mysticurls®, che ti permetterà di avere senza sforzo dei ricci perfetti, ben definiti e durevoli. Mysticurls® raccoglie la ciocca nella camera ceramica, in cui i capelli si riscaldano per formare il riccio.

Per trarre il massimo profitto dall'apparecchio, prima d'iniziare a utilizzarlo leggerne attentamente le istruzioni per l'uso e tutte le indicazioni di sicurezza. Riporre quindi il manuale in un luogo accessibile per eventuali future consultazioni.

INDICE

1. Avvertenze di sicurezza
2. Mysticurls®
3. Istruzioni basiche per l'uso
4. Creazione dell'acconciatura preferita
5. Pulizia e manutenzione
6. Conservazione

1. AVVERTENZE DI SICUREZZA

Questo apparecchio deve essere utilizzato solo come descritto in questo manuale d'istruzioni.

ATTENZIONE! Potrebbe essere pericoloso collocare sacchetti di polietilene sul prodotto o sull'imballo. I materiali dell'imballo non sono giocattoli, per cui, per evitare il pericolo di asfissia, tenere il sacchetto di plastica fuori dalla portata dei bambini.

ATTENZIONE! Non utilizzare questo apparecchio nei pressi di lavandini, vasche da bagno o altri recipienti che contengano acqua.



- Non utilizzare l'apparecchio nel bagno.
- Non immergerlo in acqua o altri liquidi.

- Controllare sempre l'apparecchio prima di usarlo e non utilizzarlo se è danneggiato o è caduto.

- Non utilizzare l'apparecchio se il cavo è danneggiato. Se ciò

fosse, interromperne immediatamente l'uso e non cercare di ripararlo da soli, ma far effettuare la riparazione dal fabbricante.

- Non lasciare l'apparecchio incustodito quando è acceso o connesso alla rete elettrica.

- Quando è acceso, non lasciarlo su una superficie sensibile al calore.

- Se si lascia l'apparecchio acceso, questo si spegnerà automaticamente dopo 60 minuti. Per continuare ad utilizzarlo dopo questo tempo basta premere nuovamente il tasto ON/OFF per riaccenderlo.

- Evitare il contatto diretto della superficie calda dell'apparecchio con la pelle e, in particolare modo, con gli occhi, le orecchie, il viso e il collo.

- Questo apparecchio non deve essere utilizzato da persone con capacità fisiche, sensoriali o mentali ridotte o prive di esperienza e/o conoscenza previa dell'apparecchio, a meno che si trovino sotto la diretta sorveglianza di una persona responsabile della loro sicurezza o abbiano ricevuto da questa le istruzioni necessarie per utilizzarlo in modo sicuro.

- È necessaria la supervisione di un adulto se l'apparecchio viene utilizzato su bambini o nei pressi di questi. Non utilizzarlo su bambini molto piccoli.

- Non lasciare che i bambini usino l'apparecchio o ne realizzino da soli la pulizia e/o la manutenzione. Tenerlo fuori dalla loro portata.

- Accertarsi che l'apparecchio si trovi sempre fuori dalla portata dei bambini, soprattutto durante l'uso o mentre si stia raffreddando.

- Lasciar raffreddare l'apparecchio prima di riporlo.

- Dopo l'uso, non avvolgere il cavo attorno all'apparecchio perché si potrebbe danneggiare,

ma avvolgerlo delicatamente all'estremità di questo.

- Questo apparecchio soddisfa la Direttiva 2004/108/CE (Compatibilità Elettromagnetica) e 2006/95/CE (Sicurezza Elettrica degli Elettrodomestici).

2. MYSTICURLS®

CARATTERISTICHE GENERALI

- Camera di ceramica per una finitura perfetta

- Sistema di calore professionale per un'arricciatura rapida

- 3 diversi programmi di temperatura per ogni tipo di capelli: 200 °C, 220 °C e 240 °C

- 4 programmi di tempo secondo il tipo di riccio, con segnali acustici indicatori: 8 s, 10 s, 12 s e 0 s (illimitato)

- Selettore della direzione del riccio per una finitura naturale: destra, sinistra o aleatorio

- Tasto ON/OFF

- Modo stand-by dopo 20 minuti di inattività

- Spegnimento automatico

- 2,5 m di cavo giratorio

- Utensile per pulire la camera di ceramica

ATTENZIONE!

Questo arricciacapelli non è stato progettato per essere utilizzato con capelli molto lunghi, e non dovrebbe essere utilizzato con chiome che arrivano al disotto del petto.

L'arricciacapelli raggiunge temperature elevate e non è adatto per extension, siano esse sintetiche che di capelli veri.

PARTI DELL'ARRICCIACAPELLI

A- Indicatore della temperatura

B- Camera di ceramica

C- Selettore della direzione del riccio: destra, sinistra e aleatorio
Selettore dei tempi: 8 s, 10 s, 12 s e 0 s (illimitato)

E- Selettore della temperatura: I, II, III, 0

F- Utensile per la pulizia della camera di ceramica

G- Tasto ON/OFF: serve per introdurre la ciocca di capelli nella camera di ceramica e per liberarla quando il riccio sia fatto

3. ISTRUZIONI BASICHE PER L'USO

L'arricciacapelli Mysticurls® è stato progettato per fare ricci perfetti ogni volta che si usa. È facile utilizzare le diverse opzioni per ottenere i risultati voluti. È importante che le ciocche non siano più larghe di 2 cm. Se i capelli sono già ricci o molto lunghi si consiglia di prendere ciocche ancora più piccole.

Il tipo di riccio dipende dal programma di tempo selezionato, che condiziona la permanenza più o meno lunga della ciocca all'interno della camera di ceramica per formare il riccio.

SELEZIONE DELLA TEMPERATURA

Ci sono tre posizioni di temperatura: alta, media e bassa. Si consiglia l'impiego della posizione I (temperatura bassa) per capelli fini, delicati o tinti, la posizione II (temperatura media) per capelli normali e la posizione III (temperatura alta) per capelli grossi.

- Posizione I: 200 °C (bassa) per capelli fini, delicati o tinti.

- Posizione II: 220 °C (media) per capelli normali.

- Posizione III: 240 °C (alta) per capelli grossi od ondulati.

PROGRAMMAZIONE DEL TEMPO

Ci sono quattro programmi di tempo con segnali acustici che indicano diversi effetti di arricciatura. Quanto maggiore è il tempo che passa la ciocca dentro la camera di ceramica, tanto più definito sarà il riccio, anche

se i risultati variano anche secondo il tipo di capelli. Utilizzare i seguenti punti come guida:

- Programma 8 (8 secondi = 3 segnali acustici) per onde poco definite.
- Programma 10 (10 secondi = 4 segnali acustici) per ricci morbidi.
- Programma 12 (12 secondi = 5 segnali acustici) per ricci più definiti.
- Programma 0: tempo illimitato, per regolare a piacere l'arricciatura.

DISATTIVAZIONE DEL SEGNALE ACUSTICO AUTOMATICO

Se si vuole, è possibile disattivare il segnale acustico automatico selezionando la posizione 0 del selettore dei tempi di arricciatura.

Nota: quando sia stato selezionato il programma 0, l'arricciacapelli non emetterà nessun segnale acustico per avvertire quando si debba aprire l'arricciacapelli. È pertanto necessario fare la massima attenzione quando si utilizzi questo programma.

SELEZIONE DELLA DIREZIONE DEL RICCIO (sinistra / destra / aleatorio)

Usare il selettore della direzione del riccio per selezionare una finitura uniforme o naturale. Definire la direzione del riccio selezionando la posizione "L" (sinistra) o "R" (destra).

Quando si arricci il lato sinistro della capigliatura, selezionare la posizione "L" (sinistra). Quando si arricci il lato destro, selezionare la posizione "R" (destra). In questo modo tutti i ricci saranno orientati verso il viso e la pettinatura sarà più uniforme.

Per ottenere un'acconciatura più naturale, selezionare il programma "A" (aleatorio) in modo che la direzione dei ricci si vada

alternando.

ISTRUZIONI PER L'USO

- Accertarsi che i capelli siano puliti, asciutti e senza nodi.
- Inserire la spina dell'arricciacapelli in una presa adeguata.
- Selezionare la temperatura corrispondente al calore richiesto.
- Mysticurils® sarà pronto per l'uso quando cessi l'intermittenza della spia luminosa.
- È possibile importare tre diverse temperature: scegliere quella più appropriata in funzione del tipo di capelli.
- Selezionare la direzione del riccio spostando il cursore sulla posizione appropriata: L, R o A (L: sinistra, R: destra, A: aleatorio).
- Separare una ciocca di capelli di 2 cm di larghezza (**figura H**). Se i capelli hanno ricci naturali o sono molto lunghi si consiglia di prendere ciocche più piccole.
- Inserire l'arricciacapelli nei capelli con la parte aperta della camera di ceramica rivolta verso la testa (**figura I**).
- Se i capelli sono più lunghi, inserire l'arricciacapelli più in basso, in modo che la ciocca entri completamente nella camera di ceramica.
- Attenzione! Se si utilizza l'arricciacapelli in modo erraneo, si potrebbero formare nodi nei capelli. Se ciò avvenisse, spegnere l'arricciacapelli e non cercare di separare l'arricciacapelli dalla ciocca. Tirare con cura i capelli fuori dalla camera sino a liberarli del tutto.
- **IMPORTANTE!** La ciocca si deve inserire nell'apertura che si trova dopo il battente (**J**). Premere il tasto ON/OFF (**K**) per far entrare la ciocca nella camera ceramica.
- Quando i capelli si trovano all'interno della camera di ceramica, l'apparecchio inizierà ad emettere gli avvisi acustici.

Il raggiungimento del tempo selezionato verrà indicato dall'emissione di quattro segnali acustici in rapida successione (**L**).

- Premere il tasto ON/OFF (**M**) e separare lentamente l'arricciacapelli dalla testa per liberare il riccio.
- Non toccare, pettinare o spazzolare il riccio finché si sia raffreddato.
- Ripetere il procedimento su tutta la testa, sino ad avere la quantità di ricci desiderata.

MODO STAND-BY

L'apparecchio dispone di modo stand-by automatico. Se l'apparecchio rimane inattivo per più di 20 minuti, la temperatura scenderà automaticamente a 150 °C.

SPENNIMENTO AUTOMATICO

Per maggior sicurezza, l'apparecchio dispone di spegnimento automatico. Se l'apparecchio rimane acceso in modo ininterrotto per più di 60 minuti, si spegnerà automaticamente. Per continuare ad utilizzarlo dopo questo tempo basta premere nuovamente il tasto ON/OFF per riaccenderlo.

4. CREAZIONE DELL'ACCONCIATURA PREFERITA

RICCI GRANDI (N)

Con Mysticurils®, conseguirai magnifici ricci, morbidi e sciolti, perfetti per una serata tra amici e per l'attività di tutti i giorni. Seleziona il programma di temperatura media dell'arricciacapelli e il tempo di 8 secondi per capelli corti o di lunghezza media, o di 10 secondi per capelli lunghi.

ONDE GRANDI E SPETTINATE (O)

Le onde grandi sono femminili e adatte ad ogni tipo di capelli.

Con Mysticurils® conseguirai una pettinatura informale e con volume. Dovrai solo selezionare il programma di temperatura bassa e il tempo di 8 secondi.

TIRABACI (P)

Perfetti per un'occasione speciale. Con Mysticurils®, potrai avere dei ricci definiti, marcati e con volume. Basta selezionare il programma di temperatura alta e il tempo di 12 secondi.

5. PULIZIA E MANUTENZIONE

È importante utilizzare l'utensile di pulizia fornito per una regolare pulizia della camera di ceramica. Si eviterà così l'accumulo di residui per garantire dei ricci sempre perfetti (F).

- Accertarsi che l'apparecchio sia spento, scollegato dalla rete elettrica e freddo.

- Inumidire leggermente l'utensile di pulizia con acqua tiepida e un detersivo o sapone delicato.

- Introdurre completamente l'utensile nella camera di ceramica, come illustrato nelle figure che si trovano all'inizio di questo manuale (Q).

- Ruotare l'utensile nella camera di ceramica per eliminare qualsiasi residuo dall'arricciacapelli (R).

- Prima di tornarlo a utilizzare, verificare che l'apparecchio sia completamente asciutto.

- L'utensile di pulizia può essere utilizzato molte volte: prima di riutilizzarlo basta togliere i protettori, sciacquarlo con acqua e sapone e lasciarlo asciugare.

IMPORTANTE: Non immergere l'apparecchio in acqua o altri liquidi. Per conservare l'arricciacapelli nel miglior modo possibile, procedere come segue:

- Non arrotolare il cavo di alimentazione attorno all'apparecchio, ma avvolgerlo

delicatamente all'estremità dello stesso.

- Non utilizzare l'apparecchio a molta distanza dalla presa di corrente.

- Dopo l'uso, togliere sempre la spina dalla presa di corrente.

6. CONSERVAZIONE

PRIMA DI RIPORRE MYSTICURLS® FARE SEMPRE QUANTO SEGUE:

1. Spegnerne l'apparecchio e toglierne la spina dalla presa di corrente.

2. Accertarsi che l'apparecchio si sia raffreddato e che sia completamente asciutto.

Il set include:

- 1 Mysticurils®
- 1 Utensile di pulizia
- 1 Manuale d'istruzioni

DISMISSIONE E ROTTAMAZIONE DELL'APPARECCHIO



Il simbolo di un cassonetto su ruote barrato indica che è necessario conoscere e rispettare le normative e le ordinanze municipali specifiche per l'eliminazione di questo tipo di prodotti.

Non disfarsi di questo articolo come se si trattasse di un comune residuo domestico.

Seguire le normative e le ordinanze municipali pertinenti.

I prodotti elettrici ed elettronici contengono sostanze pericolose che hanno effetti nocivi sull'ambiente e/o sulla salute umana, per cui devono essere convenientemente riciclati.

Garanzia di qualità

Questo prodotto è garantito contro ogni difetto di fabbricazione per il tempo previsto dalla legislazione vigente.

Sono esplicitamente esclusi dalla garanzia i danni derivanti da uso improprio, uso commerciale

negligente, usura anormale, incidenti o manomissioni.



Questo apparecchio è dotato di doppio isolamento, per cui non richiede presa di terra. Verificare sempre che la tensione di rete corrisponda al valore indicato nella piastrina delle caratteristiche.

CARATTERISTICHE TECNICHE

Alimentazione elettrica nominale: 220V-240V

50~ 60 Hz

Potenza nominale: 20 W

Prodotto in China

PORTUGUÊS

Parabéns pela aquisição do seu novo modelador automático Mysticurils®. Graças ao Mysticurils® conseguirá ondas e caracóis perfeitos e bem definidos, com um efeito duradouro e sem esforço. O Mysticurils® apanha a madeixa na câmara de cerâmica, onde o cabelo é aquecido para formar a onda ou o caracol.

Antes de utilizar o aparelho pela primeira vez, recomendamos que leia estas instruções com atenção. Tenha este manual sempre à mão para futuras consultas.

ÍNDICE

1. Advertências de segurança
2. Mysticurils®
3. Instruções básicas de uso
4. Criação do seu penteado favorito
5. Limpeza e manutenção
6. Armazenamento

1. ADVERTÊNCIAS DE SEGURANÇA

Este aparelho só deve ser usado como se descreve neste manual de instruções.

ATENÇÃO! Poderia ser perigoso colocar bolsas de polietileno

em cima do produto ou da embalagem. Os materiais da embalagem não são brinquedos, assim que, para evitar o risco de asfixia, mantenha a bolsa de plástico fora do alcance das crianças.

ATENÇÃO! Não use este aparelho perto de lavatórios, banheiras ou outros recipientes que contenham água.



- Não use o aparelho na casa de banho.
- Não o submerja em água ou em outros

líquidos.

• Inspeccione sempre o aparelho antes de usá-lo. Não o use se estiver danificado ou se tiver caído.

• Não use o aparelho se o cabo estiver danificado. Se isso acontecer, interrompa o uso imediatamente e leve o aparelho ao fabricante que será quem deve substituí-lo. Não tente repará-lo.

• Não deixe o aparelho negligenciado enquanto estiver ligado ou conectado à rede elétrica.

• Não o deixe sobre uma superfície sensível ao calor enquanto estiver ligado.

• Se deixar o aparelho ligado, este apagar-se-á automaticamente passados 60 minutos. Se desejar continuar a usá-lo depois deste espaço de tempo, só tem que acionar o botão ON/OFF para voltar a ligá-lo.

• Tenha o cuidado de evitar o contacto direto da superfície quente do aparelho com a pele, sobretudo com os olhos, as orelhas, a cara e o pescoço.

• O aparelho deverá ser utilizado por pessoas de capacidade física, sensorial ou mental limitada ou que não disponham de experiência e/ou de conhecimentos; a não ser que sejam supervisionadas por uma pessoa responsável pela sua segurança, ou que recebam dela as instruções necessárias para

utilizar o aparelho.

• É igualmente necessária a supervisão de uma pessoa adulta se o aparelho for usado em crianças ou perto delas. Não o use em crianças muito pequenas.

• Não deveria ser usado, limpo e mantido por crianças. Mantenha-o fora do seu alcance.

• Comprove que o aparelho está sempre fora do alcance das crianças, sobretudo durante o seu uso e enquanto arrefece.

• Deixe que o aparelho arrefeça antes de guardá-lo.

• Depois de usá-lo, não enrol o cabo à volta do aparelho porque poderia causar danos. Em vez disso, enrol o suavemente no extremo do mesmo.

• Este aparelho cumpre os requisitos da Diretiva 2004/108/CE (Compatibilidade Eletromagnética) e 2006/95/CE (Segurança Elétrica de Eletrodomésticos).

2. MYSTICURLS®

CARACTERÍSTICAS GERAIS

• Câmara de cerâmica para um acabamento perfeito.

• Sistema de calor profissional para obter rapidamente ondas ou caracóis.

• 3 níveis de temperatura para todo o tipo de cabelo (200 °C, 220 °C e 240 °C).

• 4 programas de tempo, segundo o tipo de onda ou caracol, com sinais sonoros (8 s, 10 s, 12 s e 0 s: ilimitado).

• Direcionamento da onda ou caracol para um acabamento natural; 3 direções: direita, esquerda ou aleatória.

• Botão ON/OFF.

• Modo de espera após 20 min de inatividade.

• Desligamento automático.

• 2,5 m de cabo giratório.

• Utensílio para limpar a câmara de cerâmica.

ATENÇÃO!

Este modelador não está desenhado para ser usado em cabelos muito compridos e não deveria usar-se em cabelos cujo comprimento chegue mais abaixo da altura do peito.

O modelador alcança temperaturas elevadas e não é adequado para ser usado em extensões de cabelo, tanto sintéticas como naturais.

COMPONENTES DO MODELADOR

A- Indicador de temperatura.

B- Câmara de cerâmica.

C- Ajuste da direção da onda ou do caracol (direita, esquerda e aleatória).

D- Programas de tempo (8 s, 10 s, 12 s e 0 s: ilimitado).

E- Posições de temperatura (I, II, III e 0).

F- Utensílio de limpeza da câmara de cerâmica.

G- Botão ON/OFF: serve para introduzir a madeixa na câmara de cerâmica e para soltá-la quando a onda ou o caracol estiver pronto.

3. INSTRUÇÕES BÁSICAS DE USO

O modelador Mysticurls® está desenhado para criar ondas ou caracóis perfeitos em cada uso. É fácil usar as diferentes opções para conseguir os resultados desejados.

É importante que as madeixas não tenham mais de 2 cm de largura. Se o seu cabelo for encaracolado ou muito comprido, aconselhamos apanhar madeixas mais finas.

O tipo de onda ou caracol depende do programa de tempo de modelação selecionado, que indica a quantidade de tempo que se deixa a ma-
deixa dentro da câmara de

cerâmica para formar a onda ou o caracol.

POSIÇÕES DE TEMPERATURA

Existem três posições de temperatura: alta, média e baixa. Recomenda-se usar a posição de temperatura baixa em cabelos finos, delicados ou pintados, a posição de temperatura média para cabelos normais e a posição alta em cabelos grossos.

- Posição I: 200 °C (baixa) para cabelos finos, delicados ou pintados.
- Posição II: 220 °C (média) para cabelos normais.
- Posição III: 240 °C (alta) para cabelos grossos ou ondulados.

PROGRAMAS DE TEMPO DE MODELAÇÃO

Existem quatro programas de tempo de modelação, com sinais sonoros, para obter distintos efeitos de modelação. Quanto mais tempo a madeira permanecer dentro da câmara de cerâmica, mais definidos serão as ondas ou os caracóis, ainda que os resultados variam segundo o tipo de cabelo. Use os seguintes pontos como guia:

- Programa 8 (8 segundos = 3 sinais sonoros) para ondas pouco definidas.
- Programa 10 (10 segundos = 4 sinais sonoros) para caracóis suaves.
- Programa 12 (12 segundos = 5 sinais sonoros) para caracóis mais definidos.
- Programa 0: ilimitado; para regular a intensidade das ondas ou dos caracóis ao seu gosto.

DESATIVAÇÃO DO SINAL SONORO AUTOMÁTICO

Se desejar, pode desativar o sinal sonoro automático selecionando a posição 0 do programa de tempo de modelação.

Nota: Enquanto o programa de tempo de modelação 0 estiver

selecionado, o modelador não emitirá nenhum sinal sonoro para indicar quando há que abrir o modelador. É necessário extremar as precauções quando se utiliza o modelador com este programa.

REGULAR A DIREÇÃO DA MODELAÇÃO (esquerda/direita/aleatória)

Use o seletor de direção da onda ou do caracol para escolher entre um acabamento uniforme ou natural. Defina a direção da onda ou do caracol selecionando a posição "L" (esquerda) ou "R" (direita).

Para modelar o lado esquerdo do cabelo, selecione a posição "L" (esquerda). Para modelar o lado direito, selecione a posição "R" (direita). Deste modo, todas as ondas ou caracóis estarão voltados para a cara e o penteado será mais uniforme.

Para obter um penteado mais natural, selecione o programa "A" (aleatória) para que a direção das ondas ou dos caracóis se vá alternando.

INSTRUÇÕES DE USO

- O cabelo deve estar limpo, seco e desenredado.
- Conecte o modelador a uma tomada adequada.
- Selecione a posição de temperatura para o calor requerido.
- O Mysticurles® estará pronto para ser usado quando a luz deixar de piscar.
- Existem 3 posições de temperatura; escolha a temperatura adequada em função do tipo de cabelo.
- Selecione a direção da onda ou do caracol deslizando o botão para a posição escolhida: L, R ou A (L: esquerda, R: direita, A: aleatória)
- Separe uma madeira de cabelo de 2 cm de largura (figura H). Se o cabelo tiver ondas naturais ou for muito comprido, as ma-

deixas deverão ser mais finas.

• Aplique sempre o modelador no cabelo com a parte aberta da câmara de cerâmica voltada para a cabeça (figura I).

Se o cabelo for muito comprido deve aplicar o modelador mais abaixo para que a madeira possa entrar por completo na câmara de cerâmica.

• Atenção. Se o modelador for usado incorretamente, é possível que o cabelo se enrede. Se isso acontecer, primeiro desligue o modelador. Não tente separar o modelador do cabelo! Depois e com cuidado puxe o cabelo para fora da câmara de cerâmica até conseguir libertá-lo totalmente.

• **IMPORTANT!** A madeira deve ser introduzida na abertura situada depois do limitador (J). Pressione o botão ON/OFF (K) para que a madeira entre na câmara de cerâmica.

• Quando o cabelo estiver dentro da câmara de cerâmica, o aparelho começará a emitir um sinal sonoro. Quando ouvir quatro sinais sonoros rápidos e seguidos, o tempo selecionado já terá finalizado (L).

• Pressione o botão ON/OFF (M) e separe, lentamente, o modelador da cabeça para soltar a onda ou o caracol.

• Não toque na onda ou no caracol. Não o penteie ou escove até que arrefeça.

• Repita o processo por toda a cabeça até obter as ondas ou os caracóis desejados.

MODO DE ESPERA

O aparelho dispõe de uma função de modo de espera automática. Se o aparelho não for usado durante mais de 20 minutos seguidos, a temperatura baixará de forma automática para 150 °C.

DESLIGAMENTO AUTOMÁTICO

Para mais segurança, o aparelho tem uma função de desligamento automático. Se o aparelho estiver ligado durante mais de 60 minutos sem interrupção, desligar-se-á automaticamente. Se desejar continuar a usá-lo depois deste espaço de tempo, bastará acionar o botão ON/OFF para voltar a ligá-lo.

4. CRIAÇÃO DO SEU PENTEADO FAVORITO

CARACÓIS GRANDES (N)

Com o Mysticurls®, conseguirá uns caracóis bonitos, suaves e com movimento perfeitos para sair à noite e para o dia-a-dia. Selecione o programa médio do modelador e regule o tempo de modelação para 8 segundos para cabelos curtos ou de comprimento médio e 10 segundos para cabelos compridos.

ONDAS GRANDES E DESPENTEADAS (O)

As ondas grandes são femininas e apropriadas para todo o tipo de cabelo. Com o Mysticurls® conseguirá um penteado informal e com volume. Para isso só necessita escolher o programa baixo e regular o tempo de modelação para 8 segundos.

CACHOS (P)

Perfeitos para uma ocasião especial. Com o Mysticurls®, poderá conseguir uns cachos definidos, marcados e com corpo. Basta seleccionar o programa alto e regular o tempo de modelação para 12 segundos.

5. LIMPEZA E MANUTENÇÃO

É importante usar o utensílio de limpeza incluído para limpar a câmara de cerâmica regularmente. Assim evitará a acumulação de resíduos, o que assegurará que a modelação escolhida seja sempre perfeita

(F).

• Comprove que o aparelho está desligado, desconectado da rede elétrica e frio.

• Humedeça um pouco o utensílio de limpeza com água morna e detergente ou sabão suave.

• Introduza totalmente o utensílio na câmara de cerâmica como se indica nos diagramas que se encontram no início deste manual. (Q)

• Rode o utensílio dentro da câmara de cerâmica para eliminar qualquer resíduo de produto (R).

• Comprove que o aparelho está completamente seco antes de voltar a usá-lo.

• O utensílio de limpeza pode ser usado muitas vezes, basta tirar as proteções, enxaguá-las com água com sabão e deixá-las secar antes de voltar a usá-las.

IMPORTANTE: Não submerja o aparelho em água ou em outros líquidos. Para conservar o modelador da melhor forma possível, siga os passos seguintes:

• Não enrole o cabo à volta do aparelho; em vez disso, enrol-o suavemente no extremo do mesmo.

• Não use o aparelho muito longe da tomada.

• Depois de usar o aparelho desligue-o sempre da tomada.

6. ARMAZENAMENTO

NÃO DEIXE DE FAZER AS COMPROVAÇÕES SEGUINTES ANTES DE GUARDAR O MYSTICURLS®:

1. Desligue o aparelho e desconnecte-o da rede elétrica.

2. Comprove que o aparelho está frio e completamente seco.

O kit inclui:

1 Mysticurls®

-1 Utensílio de limpeza

-1 Manual de instruções

COMO SE DESFAZER DOS MATERIAIS

O símbolo de um contentor sobre rodas riscado indica que Você se deve informar e seguir as normas locais relativas à eliminação deste tipo de produtos.



Não se desfaça deste produto da mesma forma que o faz habitualmente com os resíduos gerais da sua casa. A eliminação do produto deve ser realizada de acordo com as normas locais aplicáveis.

Os produtos eléctricos e electrónicos contêm substâncias perigosas que têm efeitos nefastos sobre o ambiente e a saúde humana e, portanto, devem ser reciclados adequadamente.

Garantia de qualidade

Este produto está coberto por uma garantia contra defeitos de fabrico sujeita aos períodos de tempo estipulados pela legislação vigente em cada país.

Esta garantia não cobre os danos resultantes de um uso inadequado, uso comercial negligente, desgaste anómalo, acidentes ou manipulação indevida.



Este aparelho dispõe de isolamento duplo pelo que não necessita ligação de terra. Comprove sempre se a voltagem da rede elétrica corresponde à indicada na placa de dados do aparelho.

CARACTERÍSTICAS TÉCNICAS

Tensão nominal: 220-240 V

50~ 60 Hz

Potência nominal: 20 W

Fabricado na China

NERLANDS

Gefeliciteerd met de aankoop van uw nieuwe automatische Mysticurls® krultang. Dankzij

Mysticurls® krijgt u moeiteloos perfecte en goed gevormde krullen, met een duurzaam effect. Met Mysticurls® wordt de lok verwarmd in de keramische kamer om de krul te vormen.

Wij verzoeken u om de gebruiksaanwijzingen en de veiligheidsindicaties aandachtig door te lezen alvorens het product te gebruiken. Bewaar de handleiding op een toegankelijke plaats voor later gebruik.

INHOUD

1. Veiligheidswaarschuwingen
2. Mysticurls®
3. Elementaire gebruiksaanwijzingen
4. Creatie van uw favoriete kapsel
5. Schoonmaken en onderhoud
6. Opslag

1. VEILIGHEIDSWAARSCHUWINGEN

Dit apparaat mag alleen gebruikt worden op de manier die in deze handleiding omschreven is.

LET OP! Het kan gevaarlijk zijn om polyethyleen tassen op het product of de verpakking te leggen. Verpakkingsmaterialen zijn geen speelgoed. Voorkom dus gevaar voor verstikking en houd de plastic tas buiten het bereik van kinderen.

LET OP! Gebruik dit apparaat niet in de buurt van wastafels, badkuipen of andere bakken die water bevatten.

 • Gebruik het apparaat niet in bad.
• Dompel het niet onder in water of andere

vloeistoffen.

• Controleer het apparaat altijd alvorens het te gebruiken. Gebruik het niet als het kapot of gevallen is.

• Gebruik het apparaat niet als het snoer beschadigd is. Stop in dat geval onmiddellijk het ge-

bruik. Als het snoer beschadigd is moet het door de fabrikant worden vervangen. Probeer het niet zelf te repareren.

• Laat het apparaat niet onbeheerd achter als het aan staat of aangesloten is op het lichtnet.

• Leg het niet op een warmtegevoelig oppervlak als het aan staat.

• Als het apparaat wordt aangesloten, gaat het na 60 minuten automatisch uit. Als u het nadien wil gebruiken hoeft u alleen maar op de knop te drukken om het weer aan te zetten.

• Voorkom dat het warme oppervlak van het apparaat in aanraking komt met de huid, met name de ogen, de oren, het gezicht en de hals.

• Het mag niet worden gebruikt door volwassenen met beperkte lichamelijke, sensoriele of mentale capaciteiten of zonder ervaring of kennis, tenzij zij onder toezicht staan van een persoon die verantwoordelijk is voor hun veiligheid of zij van hen de nodige aanwijzingen hebben gekregen over het gebruik van het apparaat.

• Toezicht van een volwassene is nodig als het apparaat door kinderen of in de buurt van kinderen wordt gebruikt. Gebruik het niet bij kleine kinderen.

• Het apparaat mag niet door kinderen worden gebruikt, schoongemaakt of onderhouden. Houd het uit hun buurt.

• Zorg ervoor dat het apparaat altijd buiten bereik van kinderen wordt gehouden, vooral tijdens het gebruik ervan en als het aan het afkoelen is.

• Laat het apparaat afkoelen alvorens het op te bergen.

• Wikkel het snoer na gebruik niet om het apparaat. Dat kan schade veroorzaken. Rol het losjes op aan het uiteinde ervan.

• Dit apparaat voldoet aan de eisen van de Richtlijn 2004/108/

EG (Elektromagnetische compatibiliteit) en 2006/95/EG (Elektrische veiligheid van huishoudelijke apparaten).

2. MYSTICURLS®

ALGEMENE KENMERKEN

• Keramische kamer voor een perfecte afwerking

• Professioneel warmtesysteem voor het snel krullen van haar

• 3 temperatuurstanden voor alle haartypes (200 °C, 220 °C, 240 °C)

• 4 tijdprogramma's voor verschillende soorten krullen, met waarschuwingstonen (8 s, 10 s, 12 s en 0 s: onbeperkt)

• Mechanisme voor de krulrichting voor een natuurlijke afwerking; 3 richtingen: rechts, links of willekeurig.

• On/Off-knop

• Standby na 20 min geen activiteit

• Automatische uitschakeling

• Draaibaar snoer van 2,5 m

• Gereedschap voor het schoonmaken van de keramische kamer

LET OP!

Deze krultang is niet ontworpen om te gebruiken met heel lang haar en mag niet worden gebruikt voor haar dat onder borsthoogte valt.

De krultang bereikt zeer hoge temperaturen en is niet geschikt om te worden gebruikt met synthetische of echte hairextensions.

ONDERDELEN VAN DE KRULTANG

A- Temperatuurindicator

B- Keramische kamer

C- Instellen van de krulrichting (rechts, links en willekeurig)

D- Tijdprogramma's (8 s, 10 s, 12 s en 0 s: onbeperkt)

E- Temperatuurstanden (I, II, III, 0)

F- Gereedschap voor het

schoonmaken van de keramische kamer

G- On/Off-knop: dient om de lok in de keramische kamer te leiden en hem los te maken als de krul gemaakt is.

3. ELEMENTAIRE GEBRUIKSAANWIJZINGEN

De Mysticurfs® krultang is ontworpen om perfecte krullen te creëren bij ieder gebruik. De verschillende opties zijn eenvoudig te hanteren om de gewenste resultaten te bereiken.

Het is essentieel dat de lokken niet breder zijn dan 2 cm. Heeft u krullend of heel lang haar, dan is het raadzaam om nog kleinere lokken te nemen.

De soort krul is afhankelijk van het geselecteerde tijdprogramma dat aangeeft hoe lang de lok in de keramische kamer blijft om de krul te vormen.

TEMPERATUURSTANDEN

Er zijn drie temperatuurstanden: hoog, middelhoog en laag. Het is raadzaam om een lage stand te kiezen voor dun, broos of geverfd haar. De middelhoge stand is voor normaal haar en de hoge stand voor dik haar.

- Stand I: 200 °C (laag) voor dun, broos of geverfd haar
- Stand II: 220 °C (middelhoog) voor normaal haar
- Stand III: 240 °C (hoog) voor dik of golvend haar.

TJDPROGRAMMA'S

Er zijn vier tijdprogramma's met waarschuwingstonen die verschillende kruleffecten geven. Hoe langer de lok in de keramische kamer blijft, hoe meer geaccentueerd de krul wordt. De resultaten kunnen echter variëren afhankelijk van het haartype. Gebruik de volgende punten als richtlijn:

- Programma 8 (8 seconden = 3 pieptonen) voor grove golven
- Programma 10 (10 seconden = 4

pieptonen) voor zachte krullen

• Programma 12 (12 seconden = 5 pieptonen) voor meer geaccentueerde krullen

• Programma 0: onbeperkt; om de krulsterkte naar eigen voorkeur te regelen.

DEACTIVEREN VAN DE AUTOMATISCHE WAARSCHUWINGSTONEN

U kunt de automatische waarschuwingstonen desgewenst deactiveren door de stand 0 van de tijdkeuzeknop voor het krullen te selecteren.

N.B.: Als u het programma 0 heeft geselecteerd geeft de krultang geen waarschuwingstonen af om aan te geven dat hij geopend moet worden. Wees dus uiterst voorzichtig bij het gebruiken van de krultang met deze instelling.

INSTELLEN VAN DE KRULRICHTING (links/rechts/willekeurig)

Gebruik de keuzeknop voor het instellen van de krulrichting voor een gelijkmatige of natuurlijke afwerking. Bepaal de krulrichting door de stand "L" (links) of "R" (rechts) in te stellen.

Als u de linkerkant van het haar krult, kies dan de stand "L" (links).

Als u de rechterkant krult, kies dan de stand "R" (rechts). Op die manier zijn alle krullen naar het gezicht toe gericht en wordt het kapsel gelijkmatiger.

Kies voor een natuurlijker kapsel het "A"-programma (willekeurig) voor afwisselende krulrichtingen.

GEBRUIKSAANWIJZING

- Zorg ervoor dat het haar schoon, droog en gekamd is.
- Steek de stekker van de krultang in een geschikt stopcontact.
- Kies de gewenste temperatuurstand.
- Mysticurfs® is klaar voor gebruik zodra het lichtje ophoudt te knippen.

• Er zijn 3 temperatuurstanden; kies de geschikte temperatuur afhankelijk van het haartype.

• Kies de krulrichting door de knop naar een van de standen L, R of A (L: links, R: rechts, A: willekeurig) te schuiven.

• Pak een haarlok van 2 cm breed (**afbeelding H**). Bij natuurlijk krullend of langer haar moeten de lokken kleiner zijn.

• Steek de krultang altijd in het haar met het geopende deel van de keramische kamer naar het hoofd gericht (**afbeelding I**).

Heeft u langer haar, dan moet u de krultang lager in het haar steken om te verzekeren dat de lok helemaal in de keramische kamer past.

• Let op. Als u de krultang op de verkeerde manier gebruikt kunnen er knopen in het haar ontstaan. Zet in dat geval eerst de krultang uit en probeer de krultang niet uit het haar te halen. Trek het haar voorzichtig uit de kamer totdat het helemaal bevestigd is.

• **BELANGRIJK!** De lok moet in de opening na het eindpunt (**J**) worden geleid.

Druk op de On/Off-knop (**K**) zodat de lok in de keramische kamer wordt geleid

• Als het haar in de keramische kamer zit, begint het apparaat te piepen. Als u achtereenvolgend vier snelle pieptonen hoort, betekent dat, dat de tijdsduur verstrekken is (**L**).

• Druk op de On/Off-knop (**M**) en verwijder de krultang langzaam van het hoofd om de krul vrij te maken.

• Raak de krul niet aan en kam of borstel hem niet totdat hij is afgekoeld.

• Herhaal deze werkwijze voor het hele hoofd totdat u de gewenste hoeveelheid krullen heeft.

STANDBY

Het apparaat beschikt over een automatische standby-functie. Als het apparaat gedurende meer dan

20 minuten niet gebruikt wordt, daalt de temperatuur automatisch tot 150 °C.

AUTOMATISCHE UITSCHAKELING

Voor meer veiligheid heeft het apparaat een automatische uitschakelfunctie. Als het apparaat gedurende meer dan 60 minuten onafgebroken aan staat, wordt het automatisch uitgeschakeld. U kunt het apparaat na die tijd desgewenst blijven gebruiken. U hoeft daarvoor alleen op de knop te drukken om hem opnieuw aan te zetten.

4.HET CREËREN VAN UW FAVORIETE KAPSEL

GROVE KRULLEN (N)

Met Mysticurles® krijgt u mooie, zachte krullen met een perfecte beweging, om uit te gaan of gewoon voor alle dag. Kies het Medium-programma van de krultang en stel de krultijd in op 8 seconden voor korte of middellange lokken of op 10 seconden voor lange haren.

GROVE EN NONCHALANTE GOLVEN (O)

Grove golven zijn vrouwelijk en geschikt voor alle haartypes. Met Mysticurles® krijgt u een informeel kapsel met volume. Kies daarvoor het Low-programma en stel de krultijd in op 8 seconden.

PIJPENKRULLEN (P)

Perfect voor speciale gelegenheden. Met Mysticurles®, kunt u gemarkeerde en geaccentueerde krullen met body maken. Kies het High-programma en stel de krultijd in op 12 seconden.

5. SCHOONMAKEN EN ONDERHOUD

Het is belangrijk om het gereedschap voor het schoonmaken van de keramische kamer regelmatig

te gebruiken. Zo voorkomt u het ophopen van vuil, zodat de krullen gegarandeerd perfect worden (F).

- Zorg ervoor dat het apparaat uitgeschakeld is, de stekker uit het stopcontact is en dat het afgekoeld is.

- Maak het gereedschap voor het schoonmaken vochtig met lauwwater en een mild wasmiddel of zeep.

- Steek het gereedschap helemaal in de keramische kamer, zoals te zien is op de afbeeldingen in het begin van deze handleiding (Q).

- Draai het gereedschap rond in de keramische kamer, om al het achtergebleven vuil te verwijderen (R).

- Controleer of het apparaat helemaal droog is alvorens het opnieuw te gebruiken.

- Het gereedschap voor het schoonmaken kan veelvuldig worden gebruikt. U hoeft alleen maar de beschermingen te verwijderen, deze met water en zeep af te spoelen en ze te laten drogen alvorens ze opnieuw te gebruiken.

BELANGRIJK: Dompel het apparaat niet onder in water of andere vloeistoffen. Volg om de krultang in een goede staat te houden de volgende stappen op:

- Rol het snoer niet rond het apparaat op, maar rol het in plaats daarvan losjes op aan het uiteinde ervan.

- Gebruik het apparaat niet te ver van het stopcontact af.

- Trek de stekker na gebruik altijd uit het stopcontact.

6. OPSLAG CONTROLEER ALTIJD DE VOLGENDE PUNTEN ALVORENS DE MYSTICURLS® TE BEWAREN:

1. Schakel het apparaat uit en trek de stekker uit het stopcontact.

2. Zorg ervoor dat het apparaat afgekoeld en helemaal droog is.

De set bestaat uit:

1 Mysticurles®

-1 gereedschap voor schoonmaken

-1 handleiding

LET OP AFVOEREN



Het symbool van een container op wielen met een kruis erdoor geeft

aan dat u zich dient te informeren over hoe dit soort producten volgens de plaatselijke voorschriften moet worden afgevoerd.

Voer dit product niet met het gebruikelijke huisvuil af. U dient dit volgens de desbetreffende plaatselijke voorschriften te doen.

Elektrische en elektronische producten bevatten gevaarlijke stoffen die een zeer schadelijk effect op het milieu of de volksgezondheid hebben en dienen op een passende wijze gerecycled te worden.

Kwaliteitsgarantie:

Voor dit product geldt een garantie tegen fabrieksfouten gedurende een periode die in de wetgeving van het betreffende land is vastgelegd.

Onder de garantie valt niet de schade die het gevolg is van verkeerd of nalatig gebruik, abnormale slijtage, ongelukken of onjuiste behandeling.



Dit apparaat is dubbelgeïsoleerd en hoeft niet op een geaard stopcontact te worden gebruikt. Controleer altijd de netspanning overeenkomstig met de aangegeven spanning op het typeplaatje.

TECHNISCHE KENMERKEN

Nominale spanning: 220V-240V
50~ 60 Hz

Nominaal vermogen: 20 W

Gefabriceerd in China

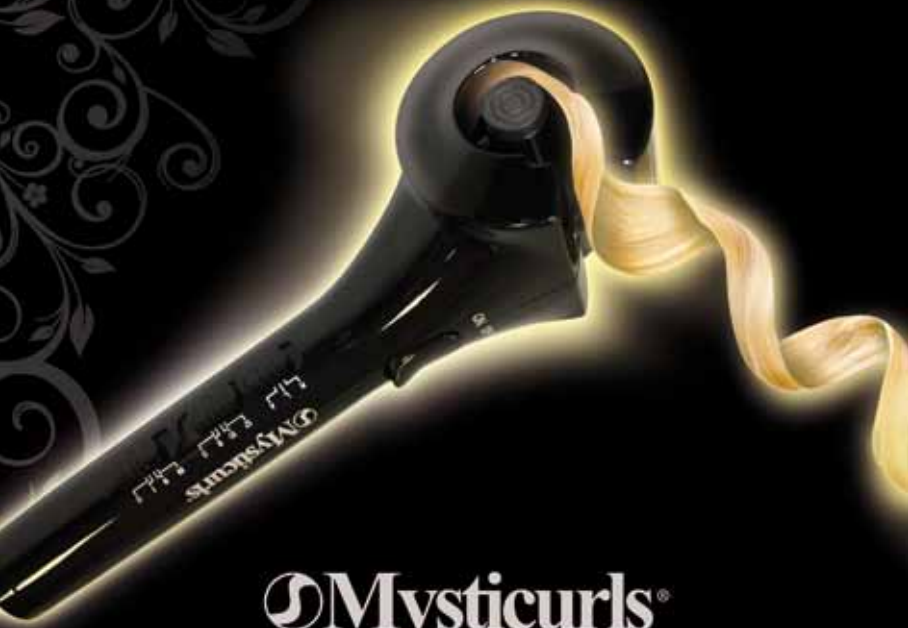

Mysticurles®



Industex s.l.
Av. P. Castells 34, 0ª planta
08750 Espunyol de Llobregat
Barcelona - Spain
e-mail: industex@industex.com
www.industex.com
(+34) 93 254 71 00



9 Chemise Jules César
Bat 1 Entrée 110 BP10247 OSNY
95523 CERGY PONTOISE CEDEX
FRANCE
venteo@venteo.fr
www.venteo.fr
(+33) 1 34258551



ISL GmbH
Edewechter Landstrasse 55
D 26131 Oldenburg Germany
www.isl-de.com
+49 [0] 441 93 07 08-0
Industex GmbH
Edewechter Landstrasse 55
D 26131 Oldenburg Germany



Australian Importer
Best Direct International PTY LTD
ABN: 19 145 870 337
Best Direct B.V.
Thermiekroon 1, 4361 HB NUTH
THE NETHERLANDS
www.bestdirect.nl

Best Direct International Ltd,
Asiakaspalvelu - Suomi:
029 193 0300 www.bestdirect.fi
Kundtjänst - Sverige:
077 033 0300 www.bestdirect.se



ISL ITALY S.r.l.
P.IVA: 06919170966
Via Donizetti 3
20122 Milano - Italia
www.isl-italy.com
industex@industex.com
+39 02 668 23 708

